

INTRODUCCIÓN

Este manual ha sido preparado para ayudar a efectuar de forma eficaz los trabajos de inspecciones y servicio relacionados con el sistema eléctrico del modelo siguiente.

Modelo aplicable :RA410

(Para ver el número VIN de los vehículos aplicables, consulte la sección de APLICACIÓN en la página 8A-1-50 de este manual.)

Con el fin de emplear correctamente este manual, es importante comprender bien la primera sección de "MODO DE EMPLEO DE ESTE MANUAL".

Todos los datos e información contenidos en este manual se basan en el vehículo con ciertas especificaciones. Por lo tanto, habrá que tener presente que el vehículo en el que realmente se está realizando el servicio puede variar en cierto grado debido a las diferencias de las especificaciones o de las regulaciones establecidas por la ley.

Toda la información, figuras y especificaciones de este manual se basan sobre la última información aprobada del producto, disponible al momento de su publicación, Y el principal modelo utilizado para la descripción a lo largo de este manual es el modelo con especificaciones básicas. Por lo tanto, las figuras pueden ser diferentes con respecto al vehículo que vino al servicio, SUZUKI MOTOR CORPORATION se reserva el derecho a hacer cambios en cualquier momento sin previo aviso.

Para la inspección y servicio de las partes eléctricas, es aconsejable consultar también los siguientes materiales de referencia.

MANUALES DE SERVICIO RELACIONADOS (S/M)

·RA410(S/M) 99500-77G00-XXX

SUZUKI MOTOR CORPORATION

DEPARTAMENTO DE SERVICIO DE ULTRAMAR

ÍNDICE

SECCIÓN

MODO DE EMPLEO DE ESTE MANUAL

8A-1

DIAGRAMA DE DISPOSICIÓN DE CONECTORES

8A-3

POSICIONES DE INSTALACIÓN DE PARTES DE UNIDAD SENCILLA

8A-4

PUNTOS DE MASA

8A-5

DIAGRAMA DE LA ALIMENTACIÓN ELÉCTRICA

8A-6

DIAGRAMA DEL CIRCUITO DEL SISTEMA

8A-7

LISTA DE CONECTORES

8A-8

SECCIÓN 8A-1**MODO DE EMPLEO DE ESTE MANUAL****8A-1****ÍNDICE**

· Contenido y descripción del manual	8A-1-50
· Aplicación	8A-1-50
· Precauciones para el servicio	8A-1-51
· Símbolos y marcas.....	8A-1-54
· Abreviaturas	8A-1-55
· Símbolos de color de los cables	8A-1-55
· Cómo leer el Diagrama de Disposición de Conectores (SECCIÓN 8A-3)	8A-1-56
· Indicación de los conectores y cómo leerlos.....	8A-1-57
· Cómo leer las Posiciones de Instalación de Partes de Unidad Sencilla (SECCIÓN 8A-4).....	8A-1-59
· Cómo leer los Puntos de Masa (SECCIÓN 8A-5).....	8A-1-60
· Cómo leer el Diagrama de la Alimentación Eléctrica (SECCIÓN 8A-6)	8A-1-61
· Cómo leer el Diagrama del Circuito del Sistema (SECCIÓN 8A-7)	8A-1-62
· Cómo leer la Lista de Conectores (SECCIÓN 8A-8)	8A-1-64

CONTENIDO Y DESCRIPCIÓN DEL MANUAL

Este manual consta de diagramas que indican el enrutamiento de mazos de cables, disposición de conectores, posiciones de instalación de partes sencillas (fusibles, relés, unidad de control), puntos de masa, circuito eléctrico, circuito del sistema, y la lista de conectores.

SECCIÓN		DESCRIPCIÓN
Diagrama de disposición de conectores	8A-3	La disposición de los conectores empleados en este vehículo se muestra con relación a los mazos de cables empleando símbolos en las ilustraciones.
Posiciones de instalación de partes de unidad sencilla	8A-4	Se muestran las posiciones en las que se instalan en este vehículo cada fusible, relé y unidad de control.
Puntos de masa	8A-5	Se muestran los puntos de la carrocería donde se hace masa.
Diagrama de la alimentación eléctrica	8A-6	Se muestra la circulación eléctrica desde el terminal positivo de la batería al fusible principal y a cada fusible de la caja de fusibles y se indican los nombres de los sistemas principales que aplican carga a cada fusible.
Diagrama del circuito del sistema	8A-7	Se muestra el circuito individual desde el fusible a masa de cada sistema. El diagrama de circuito está diseñado de modo que muestre el flujo eléctrico desde arriba a abajo.
Lista de conectores	8A-8	Se muestran las formas de los conectores empleados en este vehículo y las disposiciones de sus terminales.

APLICACIÓN

Este manual es aplicable a los vehículos enumerados a continuación.

NOTA:

Tenga presente que la descripción del texto siguiente puede variar del vehículo real dependiendo de las especificaciones.

MODEL
 RA410 (X)JSAEHA62SY5100001(X)~
 (X)JSAEHA62S00100001(X)~

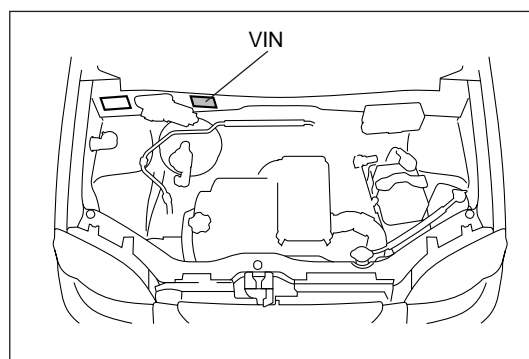

VIN: Número de identificación del vehículo

PRECAUCIONES PARA EL SERVICIO

Cuando efectúe los trabajos relacionados con el sistema eléctrico, observe las precauciones siguientes con el fin de proteger las partes eléctricas y evitar que se produzca algún incendio.

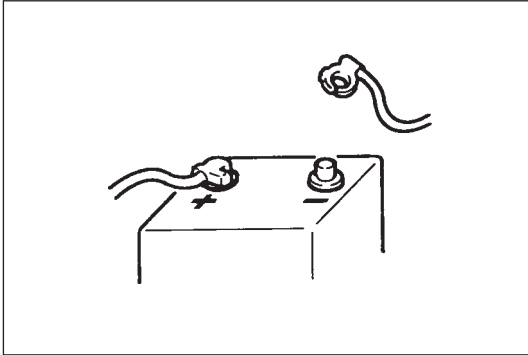

- Cuando extraiga la batería del vehículo o cuando se desconecte el cable de los terminales de la batería para la inspección o servicio de los sistemas eléctricos, confirme siempre primero que el interruptor de encendido y todos los otros interruptores estén desconectados. De lo contrario, podría dañarse la parte de semiconductor.
- Cuando desconecte los cables de la batería, asegúrese de desconectar primero el del terminal negativo (-) y luego el del terminal positivo (+).
- Invierta el orden de arriba cuando conecte los cables a los terminales de batería.

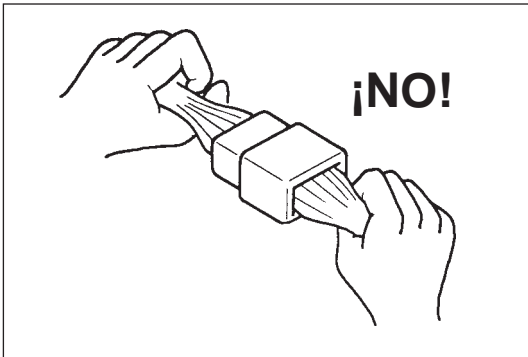

- Cuando desconecte conectores, nunca tire del mazo de cables. Desbloquee el cierre del conector primero y sepárelo entonces tomando el mismo conector.

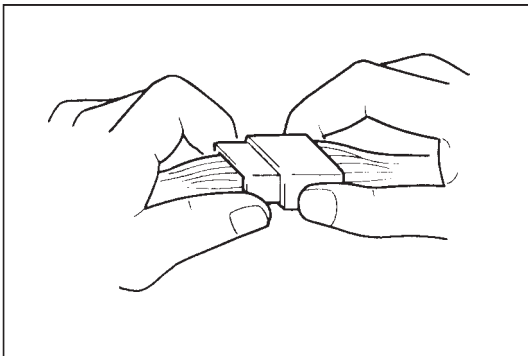

- Cuando conecte conectores, tome también los conectores e insértelos hasta que queden bien asegurados (se oirá un sonido seco de confirmación).

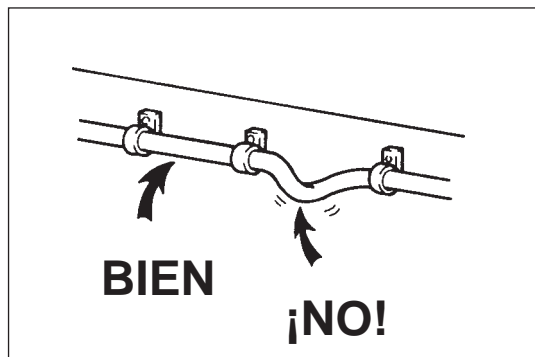

- Cuando instale un mazo de cables, fíjelo con las abrazaderas de modo que no quede huelgo.

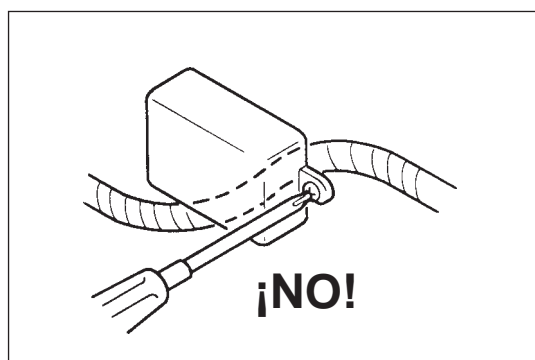

- Cuando instale partes del vehículo, tenga cuidado de que el mazo de cables no interfiera ni quede pillado por ninguna otra parte.

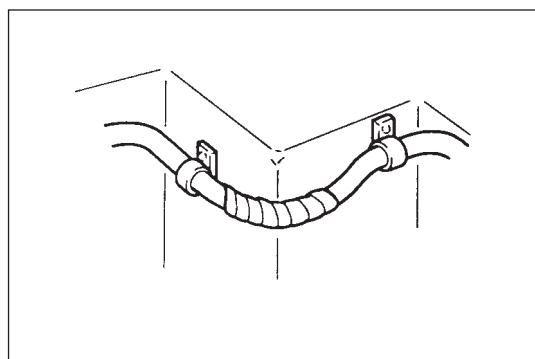

- Para evitar daños en el mazo de cables, proteja su parte que pueda ponerse en contacto con otra parte formando un ángulo cerrado, bobinando cinta o material semejante en torno al mismo.

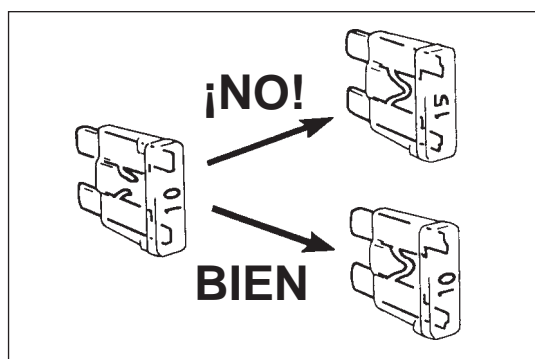

- Cuando reemplace un fusible, asegúrese de emplear un fusible de la capacidad especificada. El empleo de un fusible de mayor capacidad puede ocasionar daños en las partes eléctricas o incluso provocar fuego.

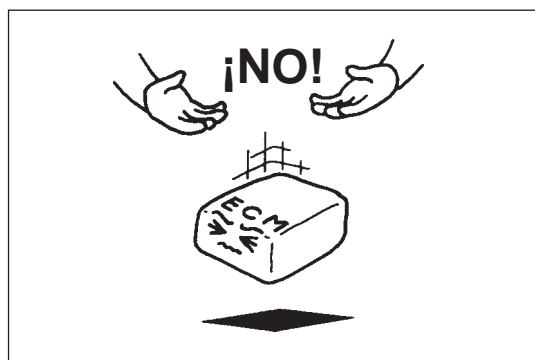

- Tenga siempre cuidado de no manipular partes eléctricas (computadora, relés, etc.) de forma brusca y procure que no se caigan al suelo.

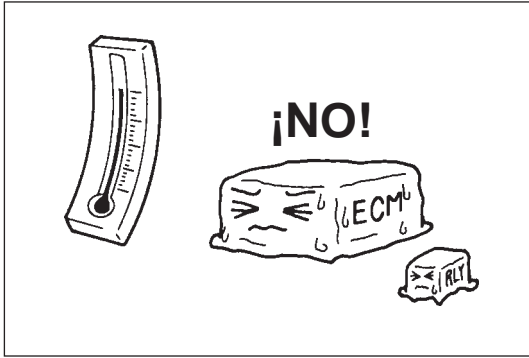

- Cuando realice un trabajo que produzca calor por encima de 80°C cerca de partes eléctricas, extraiga de antemano las partes eléctricas que sean sensibles al calor.

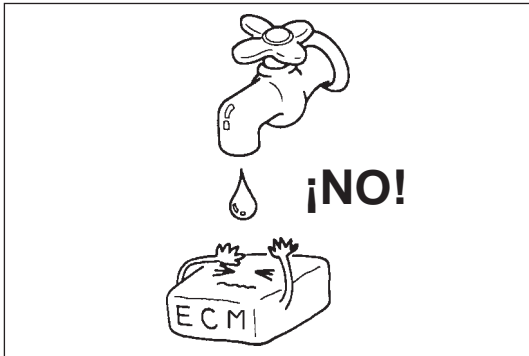

- Tenga cuidado de no exponer los conectores ni las partes eléctricas al agua, porque podrían producirse problemas.

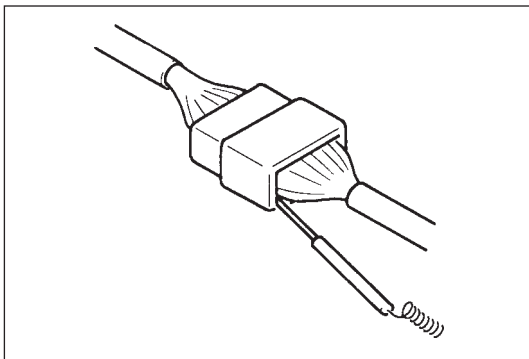

- Cuando emplee un probador para comprobar la continuidad o medir la tensión, asegúrese de insertar la sonda del probador desde el lado del mazo de cables.

ADVERTENCIA:

Este vehículo está equipado con un sistema de sujeción suplementario de colchón de aire de inflación. El servicio de los componentes o conexiones del colchón de aire o en torno a los mismos debe ser efectuado solamente por un concesionario autorizado de Suzuki.

Observe todas las advertencias descritas en la "Sección de servicio en el vehículo", vista de las conexiones y componentes del sistema del colchón de aire, del manual de servicio mencionado en el PREFACIO de este manual, antes de efectuar el servicio en los componentes o conexiones del colchón de aire o en torno a los mismos. Si no se respetan las ADVERTENCIAS puede producirse la inflación involuntaria del colchón de aire o puede quedar inoperativo. Cualquiera de estas dos condiciones puede ser causa de heridas graves.

SÍMBOLOS Y MARCAS

En los diagramas de este manual, se representa cada equipo mediante símbolos y marcas según se indica a continuación.

Batería	Tierra		Fusible normal	Fusible de fusión lenta
Disyuntor	Bobina, solenoide	Calefactor	Bombilla	
Encendedor de cigarrillos	Motor	Bomba	Bocina	Altavoz
Zumbador	Timbre	Condensador	Termistor	Interruptor de láminas
Resistencia	Resistencia variable		Transistor	
Fototransistor	Diodo	Diodo de referencia (zener)	Diodo emisor de luz	Fotodiodo
Elemento piezoeléctrico	Mazo de cables		Relé	
	(Conectado)	(No Conectado)	Normal Relé abierto	Normal Relé cerrado
Conector	Interruptor		Terminal del tipo "O"	

ABREVIATURAS

A continuación se listan las abreviaturas según se utilizan en este manual y se dan sus términos enteros.

Abreviatura	Término entero	Abreviatura	Término entero
2WD	Vehículos con tracción en 2 ruedas	ILL	Iluminación
4WD	Vehículos con tracción en las 4 ruedas	IND	Indicador
A/C	Acondicionador de aire	J/C	Conector de unión
A/T	Transmisión automática	LH (D)	Izquierda (vehículo con tracción a,)
ACC	Accesorio	LO	Baja
CKP	Posición del cigüeñal	MAP	Presión absoluta del múltiple
CMP	Posición del árbol de levas	M/T	Transmisión manual
DLC	Conector de enlace de datos	P/N	Potencia/Normal
DRL	Luces de marcha diurna (si están equipadas)	RH (D)	Derecha (vehículo con tracción a,)
ECT	Temperatura del refrigerante del motor	ST	Arrancador
EGR	Recirculación de gases de escape	TCC	Embrague del convertidor de par
HI	Alto	W/S	Unión de soldadura
IAC	Control de aire de ralentí	P/S	Servodirección
IAT	Temperatura del aire de admisión	INT	Intermitente
TCM	Módulo de control de la transmisión	O/D	Sobremarcha
IG	Encendido	VSV	Válvula de conmutación de vacío

Símbolo	Núcleo del cable	Símbolo	Núcleo del cable
B	Negro	Or	Naranja
Bl	Azul	R	Rojo
Br	Marrón	W	Blanco
G	Verde	Y	Amarillo
Gr	Gris	P	Rosa
Lbl	Azul claro	V	Violeta
Lg	Verde claro		

SÍMBOLOS DE COLOR DE LOS CABLES

Se emplean las letras iniciales (del inglés) del color para representar cada color según se lista a la izquierda.

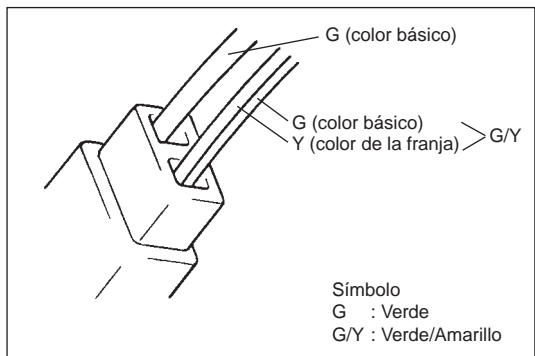

Hay dos tipos de color de cables: el tipo de un color y el tipo de dos colores (con una franja). En el caso del tipo de dos colores, la primera letra ("G" del ejemplo de la ilustración de la izquierda) representa el color básico (color del aislante del cable) y la letra siguiente ("Y" del ejemplo) representa el color de la franja.

CÓMO LEER EL DIAGRAMA DE DISPOSICIÓN DE CONECTORES

Cuando es necesario saber la situación de una parte eléctrica o de un conector intermedio, será fácil saberlo empleando este diagrama.

Primero consulte el "DIAGRAMA DEL CIRCUITO DEL SISTEMA" para ver el código de conector del conector en el punto en cuestión, y luego consulte esta sección para buscar el mismo código.

A continuación se muestra más información sobre el empleo del código.

Código de conector

L 0 1

N.º de conector (N.º 1 de serie: 01)

Símbolo del mazo de cables (Consulte la tabla siguiente)

Símbolo del mazo de cables y nombre del mazo de cables correspondiente.

C : Mazo de cables del motor N.º 1, N.º 2

E : Mazo de cables principal, cable del interruptor de la presión del aceite

G : Mazo de cables del tablero de instrumentos

J : Mazo de cables de las puertas delanteras y traseras

K : Mazo de cables de la luz de domo

L : Mazo de cables del piso, mazo de cables de la bomba de combustible

O : Mazo de cables de la puerta posterior, cable del desempañador trasero

Q : Mazo de cables del colchón de aire

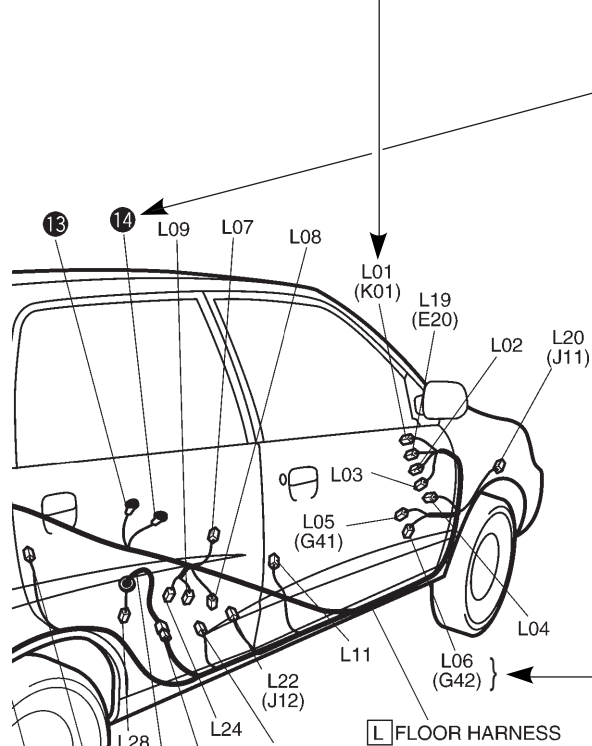

Indica el N.º del punto de masa.

Se emplea el mismo N.º como punto de masa. (Para los detalles, consulte la sección de "PUNTOS DE MASA".)

Indica el código del conector.

El código de conector entre paréntesis () tiene el mismo significado que el conector intermedio de arriba y, al mismo tiempo, indica que es un mazo de cables que continúa entre páginas o ilustraciones de la DIAGRAMA DE DISPOSICIÓN DE CONECTORES sección. Es decir, indica que el mazo de cables continúa en la otra página o ilustración y que el mazo de cables de continuación puede identificarse mediante el mismo código de conector.

INDICACIÓN DE LOS CONECTORES Y CÓMO LEERLOS

Los conectores se indican como se muestra abajo en la sección de "DIAGRAMA DEL CIRCUITO DEL SISTEMA". En cuando a la forma y disposición de terminales de cada conector usado en este manual, consulte la sección de la "LISTA DE CONECTORES". A continuación se describe cómo se indican y cómo se leen.

- El terminal macho y el terminal hembra se identifican mediante un recuadro doble y uno sencillo respectivamente.
 - El conector intermedio que conecta el mazo de cables se muestra mediante las formas del terminal macho y del terminal hembra, pero el conector a conectarse directamente al equipo se muestra mediante la forma del conector en el lado del mazo de cables.
 - Los conectores descritos en este manual son siempre "conectores del lado del mazo de cables" y se ilustran tal y como se ven desde la dirección mostrada a la derecha.

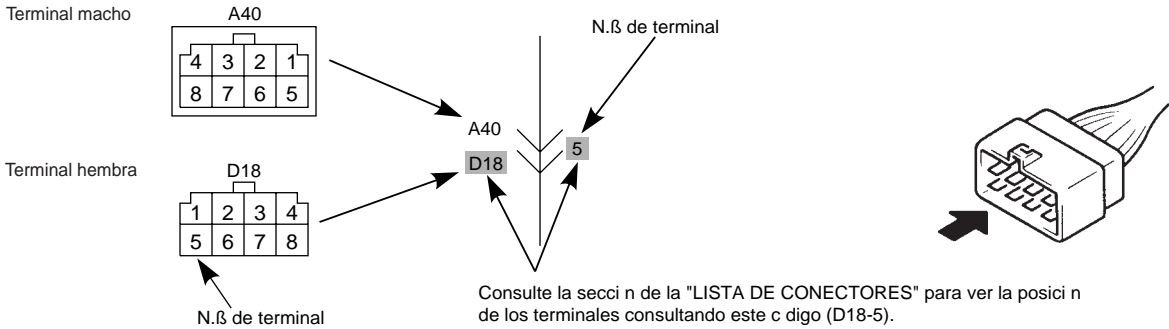

- Hay dos tipos de conectores con respecto a la forma que se conectan y se ilustra cada tipo como se indica a continuación.

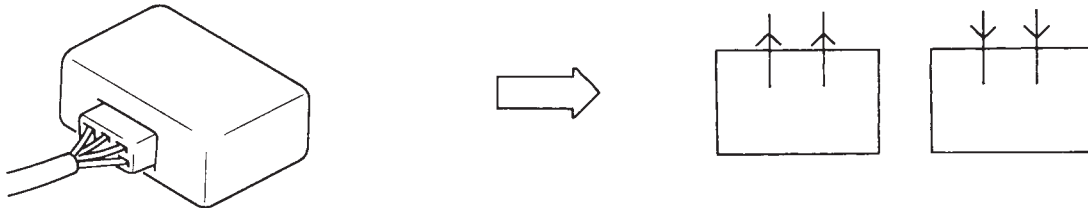

- A insertarse directamente en el equipo.

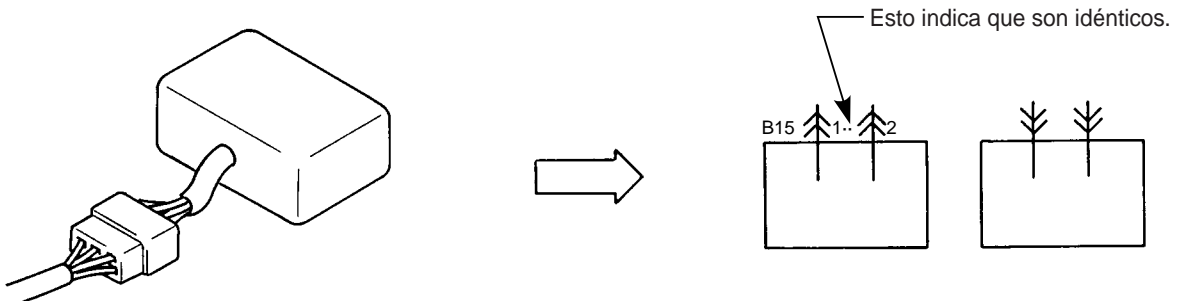

- A conectarse con el conector del mazo de cables del equipo

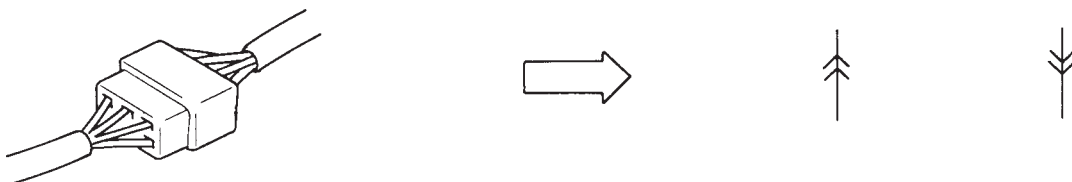

- Para conectarse entre mazos de cables (conector intermedio)

- 3. Las conexiones de este vehículo emplean conectores de unión (J/C) que dividen un cables en varios cables distintos o que combinan varios cables distintos en un cable.
- El conector de unión se ilustra a continuación.

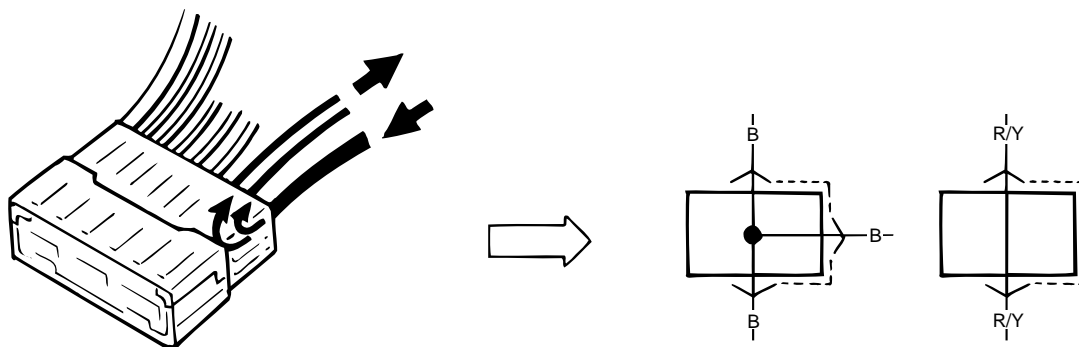

Cómo leer los códigos de conector y los N.º de terminales (Cómo emplear el manual):

Es posible encontrar la ubicación y la forma de cada conector partiendo del código de conector indicado en la sección de "DIAGRAMA DEL CIRCUITO DEL SISTEMA" y la posición de cada terminal desde el N.º1 de terminal del conector.

* Para buscar la situación de un conector :

Abra la sección de "DIAGRAMA DEL CIRCUITO DEL SISTEMA" para encontrar el código de conector del conector en cuestión. Entonces, consulte la sección del "DIAGRAMA DE LA DISPOSICIÓN DE CONECTORES" y busque el mismo código que el código del conector en cuestión. El lugar donde se encuentre el código es la ubicación del conector.

* Para buscar la forma o el N.º de patillas

Abra la sección de "DIAGRAMA DEL CIRCUITO DEL SISTEMA" para encontrar el código de conector y el N.º de patilla del conector en cuestión. Entonces, consulte la sección de la "LISTA DE CONECTORES". Como se muestra a la derecha de la figura de abajo, y busque el código del conector deseado donde se muestra la forma de este conector. Este método es conveniente para buscar el conector en cuestión entre conectores similares. Además, empleando esta página, podrá encontrar la posición de cada terminal partiendo del N.º de terminal del conector dado en la sección de "DIAGRAMA DEL CIRCUITO DEL SISTEMA".

Es útil para buscar la posición de patillas del conector para comprobar la continuidad entre terminales.

Para saber la ubicación, la forma o la posición de terminales del conector, consulte al mismo tiempo las secciones de "DIAGRAMA DEL CIRCUITO DEL SISTEMA", "DIAGRAMA DE LA DISPOSICIÓN DE CONECTORES", y "LISTA DE CONECTORES" de la forma siguiente:

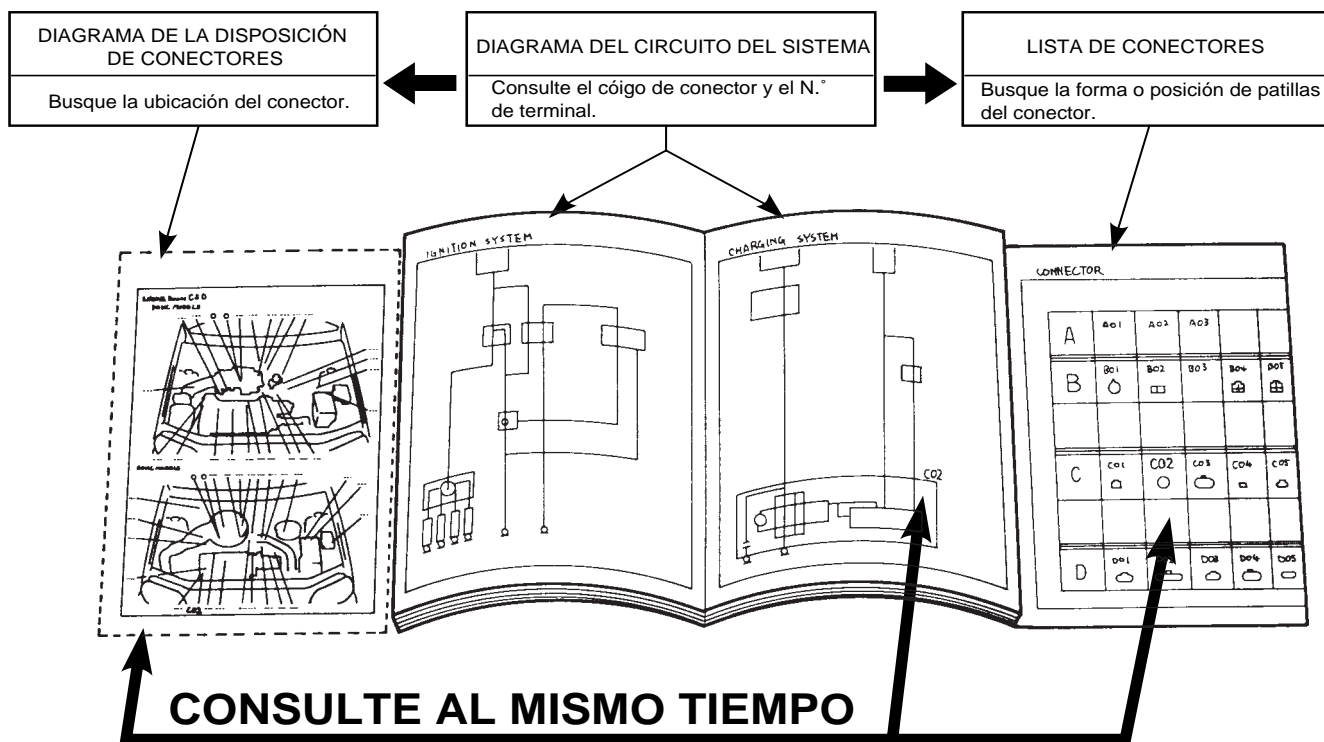

CÓMO LEER LAS POSICIONES DE INSTALACIÓN DE PARTES DE UNIDAD SENCILLA

El diagrama de la sección "POSICIONES DE INSTALACIÓN DE PARTES DE UNIDADES SENCILLAS" muestra las posiciones de instalación de los fusibles, relés, y unidades de control empleados en este vehículo. Se ilustran como se muestra a continuación

COMPARTIMIENTO DEL MOTOR

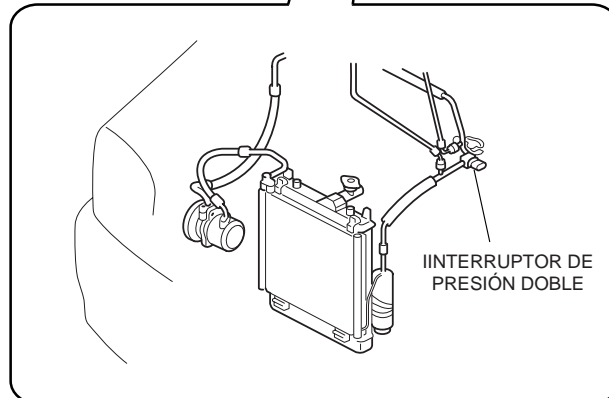
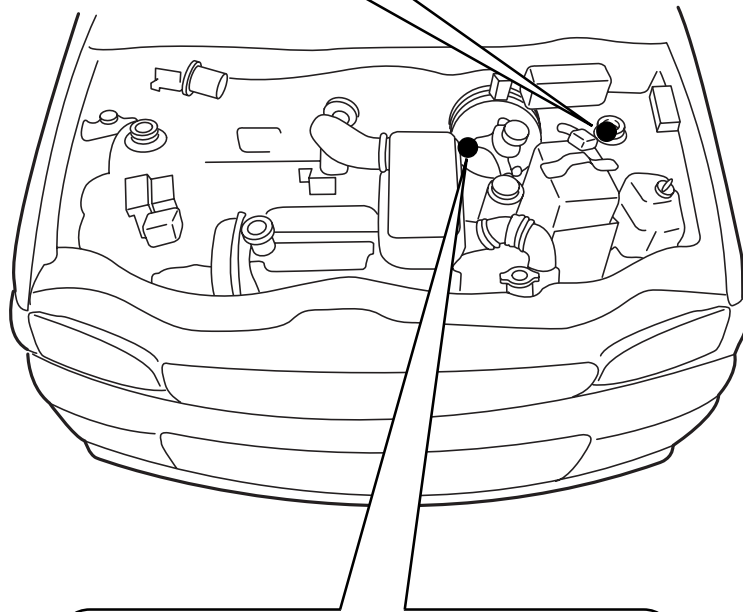
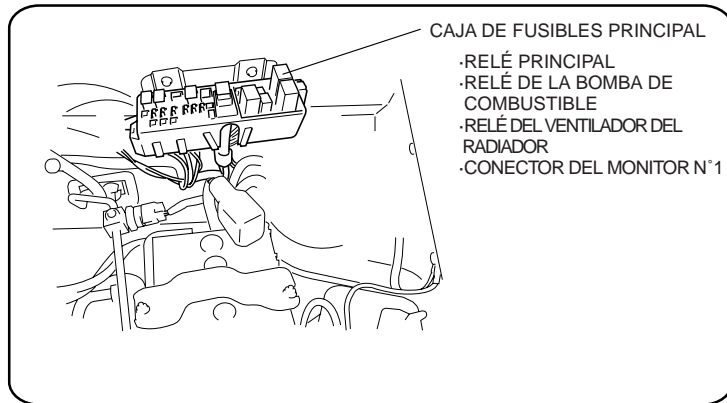

CÓMO LEER LOS PUNTOS DE MASA

Un punto de tierra es la posición en la que el mazo de cables negativo de los mazos de cables se pone a tierra. El diagrama de la sección "PUNTOS DE MASA" muestra estos puntos de masa.

En la sección del "DIAGRAMA DEL CIRCUITO DEL SISTEMA", hay muchas marcas de masa seguidas de círculos negros con valores numéricos dentro (**10**) que significan que el extremo del mazo de cables con este círculo negro está puesto a masa en alguna parte del vehículo.

Para encontrar el punto de masa (posición de instalación), consulte la sección de "PUNTOS DE MASA".

Sección del "DIAGRAMA DEL CIRCUITO DEL SISTEMA"

■ LAVADOR Y LIMPIADOR DEL PARABRISAS

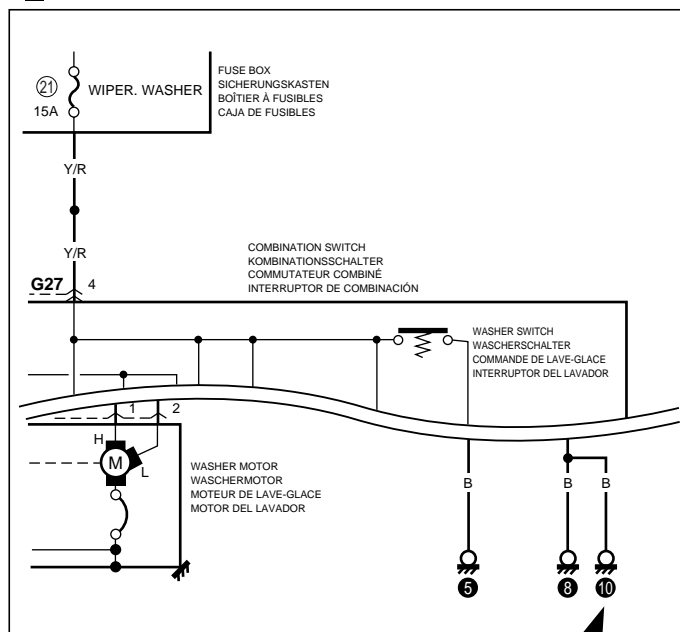

[Cómo encontrar el punto de masa]

Busque en la sección "PUNTOS DE MASA" el círculo negro con el mismo valor numérico (**10**) que el valor deseado de la sección del "DIAGRAMA DEL CIRCUITO DEL SISTEMA".

NOTA:

Si hay una parte eléctrica cuyo punto de masa no se encuentra en la sección "PUNTOS DE MASA", la misma parte sirve como masa.

CONSULTE AL MISMO TIEMPO

Sección "PUNTOS DE MASA"

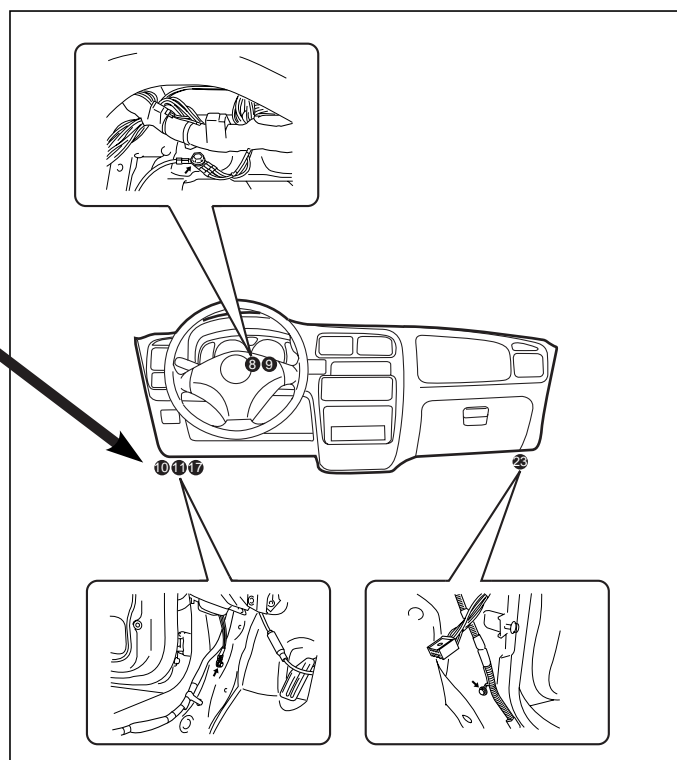

CÓMO LEER EL DIAGRAMA DE ALIMENTACIÓN ELÉCTRICA

La sección de Diagrama de Alimentación Eléctrica muestra el circuito desde el terminal positivo de la batería a cada fusible de la caja de fusibles dónde está conectado cada fusible (nombre de cada circuito del sistema). Adicionalmente, se indica el valor de carga eléctrica de cada fusible.

Puesto que cada "DIAGRAMA DEL CIRCUITO DEL SISTEMA" se traza desde el circuito al fusible, consulte al mismo tiempo el "DIAGRAMA DE ALIMENTACIÓN ELÉCTRICA" para ver la continuidad del circuito de arriba consultando el N.º de fusible, como pueda ser el (21).



DIAGRAMA DEL CIRCUITO DEL SISTEMA



CÓMO LEER EL DIAGRAMA DEL CIRCUITO DEL SISTEMA

El diagrama de circuito de cada sistema muestra el circuito eléctrico desde el fusible principal, caja de fusibles o interruptor de encendido (en la parte superior del diagrama) a masa (en la parte inferior) de modo que el circuito pueda seguirse con facilidad cuando se efectúen los trabajos de inspección y de servicio.

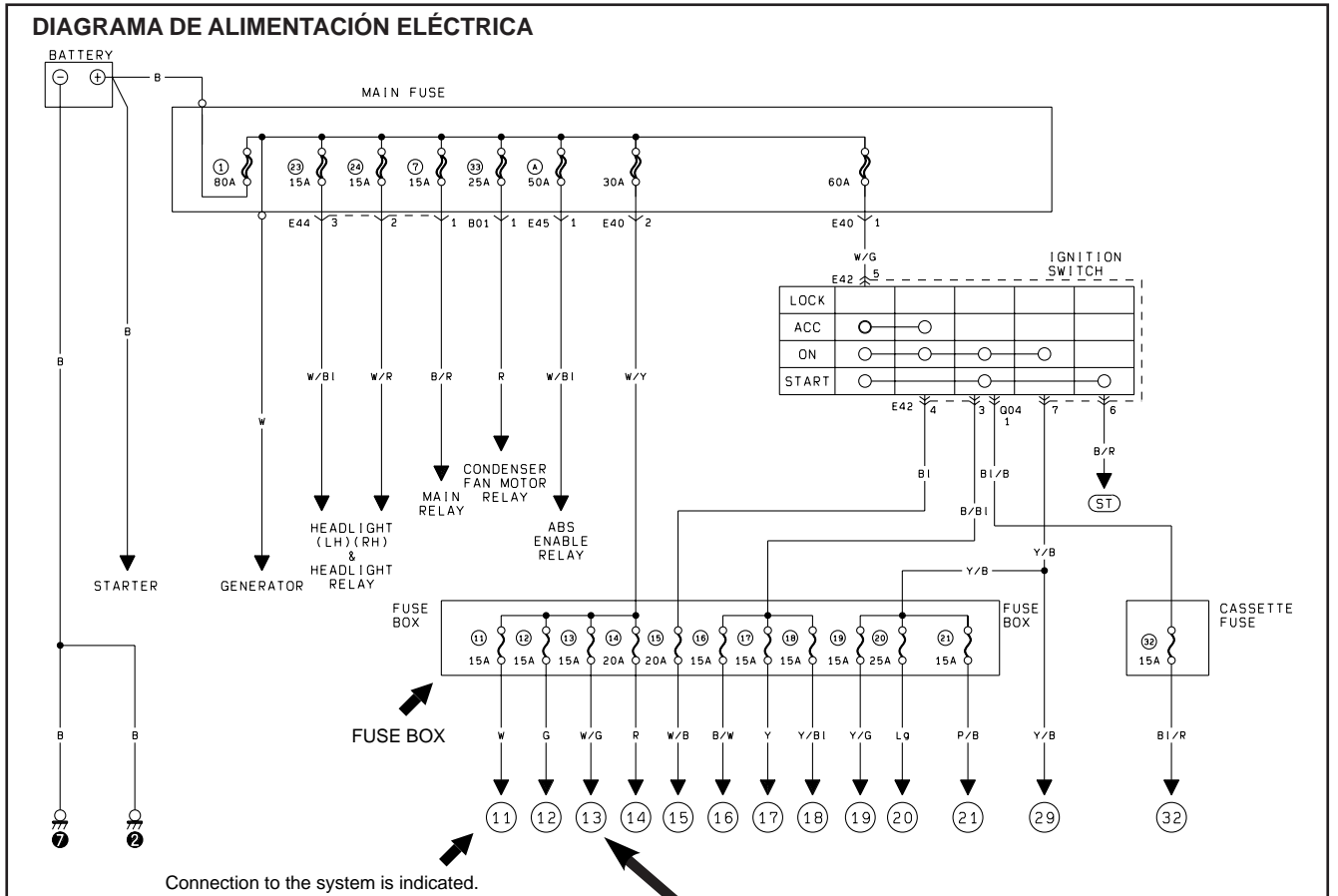
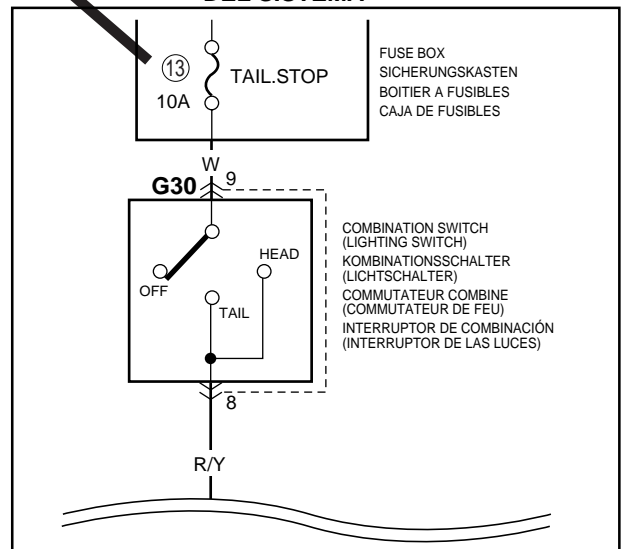
Se proporciona información adicional del conector, punto de masa y de los fusibles mediante la consulta al mismo tiempo del "DIAGRAMA DEL CIRCUITO DEL SISTEMA" y de la otra sección descrita en las indicaciones anteriores de esta sección. El código de conector, N.º de masa y N.º de fusible son el código de referencia para consultar al mismo tiempo.

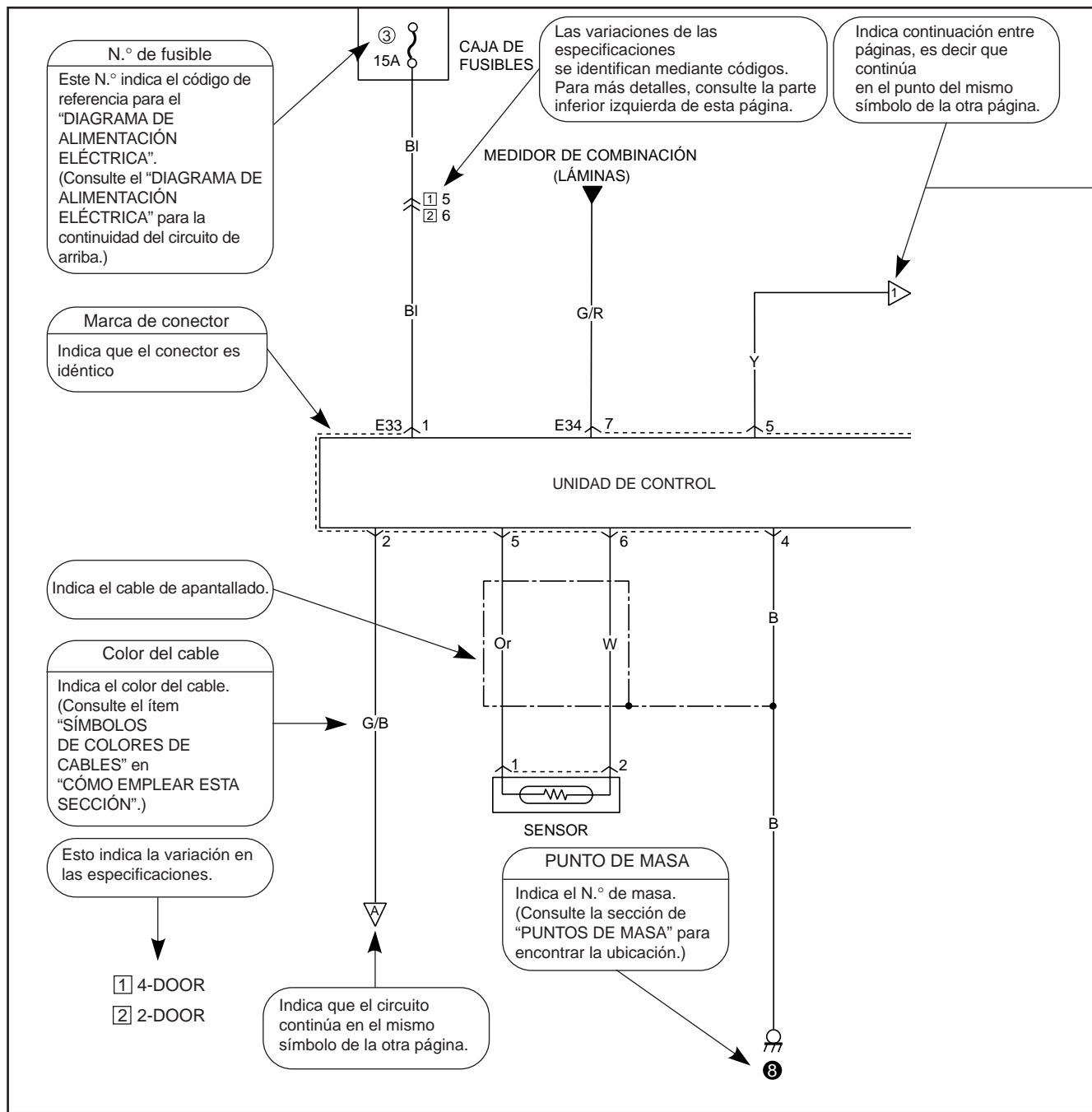

CÓMO LEER LA LISTA DE CONECTORES

La sección de la "LISTA DE CONECTORES" se proporciona para ayudar a la identificación cuando se busca el conector en cuestión entre otros similares así como para buscar las posiciones de los terminales del conector para comprobar la continuidad entre terminales, etc. Tenga presente que la lista está trazada para simbolizar las configuraciones básicas de los conectores y algunos conectores de la lista pueden diferir de los reales dependiendo de las especificaciones.

Cómo emplear la lista de conectores:

Es posible encontrar la forma del conector en cuestión con facilidad, así como las posiciones de sus terminales buscando el mismo código de conector y los números de terminal en la sección del "DIAGRAMA DEL CIRCUITO DEL SISTEMA" desde la sección de la "LISTA DE CONECTORES".

Para más información sobre la utilización, consulte el apartado "INDICACIÓN DE LOS CONECTORES Y CÓMO LEERLOS" en esta sección.

SECCIÓN 8A-3**8A-3****DIAGRAMA DE DISPOSICIÓN DE CONECTORES****ÍNDICE****COMPARTIMIENTO MOTOR**

- C: Mazo de cables del motor 8A-3-6
- E: Mazo de cables principal, Cable del interruptor de la presión del aceite 8A-3-8

TABLERO DE INSTRUMENTOS

- C: Mazo de cables del motor 8A-3-10
- E: Mazo de cables principal 8A-3-10
- G: Mazo de cables del tablero de instrumentos 8A-3-12
- Q: Mazo de cables del colchEón de aire 8A-3-12

PUERTAS Y TECHO

- J: Mazo de cables de la puerta delantera 8A-3-14
- J: Mazo de cables de la puerta trasera 8A-3-14
- K: Mazo de cables de la luz de domo 8A-3-14

PISO

- L: Mazo de cables de la bomba de combustible 8A-3-16
- L: Mazo de cables del piso 8A-3-16

PUERTA POSTERIOR

- O: Cable del desempañador trasero 8A-3-18
- O: Mazo de cables de la puerta posterior 8A-3-18

MEMO
NOTIZEN
NOTE
NOTAS

C

**ENGINE ROOM
MOTORRAUM
COMPARTIMENT MOTEUR
COMPARTIMENTO DEL MOTOR**

**C:ENGINE HARNESS
MOTORKABELBAUM
FAISCEAU DE FILS ÉLECTRIQUES DE MOTEUR
MAZO DE CABLES DEL MOTOR**

**C ENGINE HARNESS
MOTORKABELBAUM
FAISCEAU DE FILS ÉLECTRIQUES DE MOTEUR
MAZO DE CABLES DEL MOTOR**

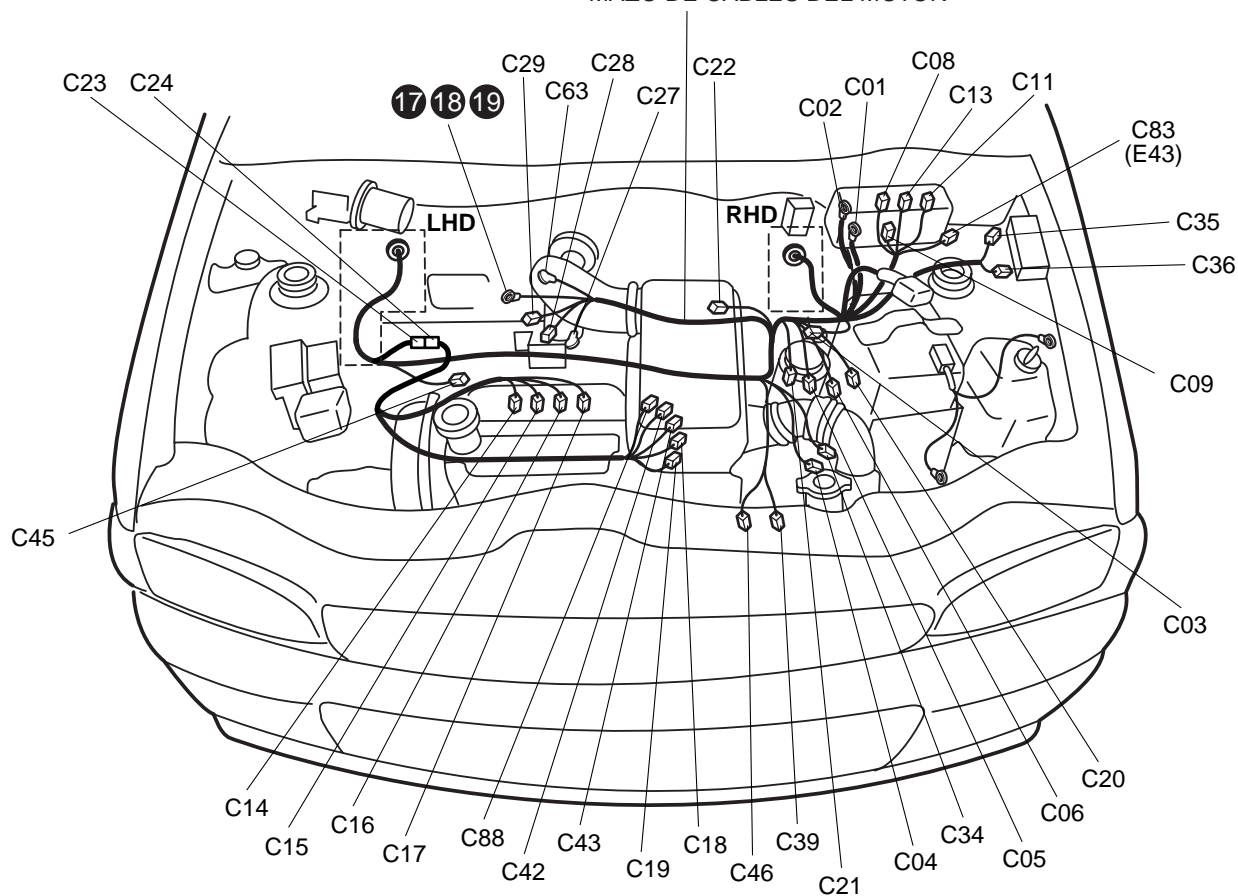

CONNECTOR STECKER CONNECTEUR CONECTOR	CONNECTIVE POSITION ANSCHLUSSPOSITION POSITION DE CONNEXION POSICIÓN DE CONEXIÓN
ENGINE HARNESS/MOTORKABELBAUM/FAISCEAU DE FILS ÉLECTRIQUES DE MOTEUR/MAZO DE CABLES DEL MOTOR	
C01	FUSE BOX/SICHERUNGSKASTEN/BOITIER A FUSIBLES/CAJA DE FUSIBLES
C02	MAIN FUSE/HAUPTSICHERUNG/FUSIBLE PRINCIPAL/FUSIBLE PRINCIPAL
C03	DUAL CUT SWITCH/DOPPELBETRIEB-SPERRSCHALTER/RUPTEUR À DEUX POSITIONS/INTERRUPTOR DE CORTE DOBLE
C04	BACK-UP LIGHT SWITCH/RÜCKFAHRLICHT-SCHALTER/INTERRUPTEUR DE FEUX DE MARCHÉ ARRIÈRE/INTERRUPTOR DE LA LUZ DE MARCHA ATRÁS
C05	TRANSMISSION RANGE SWITCH/GETRIEBEBEREICHSSCHALTER/INTERRUPTEUR DE PLAGE DE TRANSMISSION/INTERRUPTOR DEL MARGEN DE LA TRANSMISIÓN
C06	SHIFT SOLENOID/SCHALTMAGNET/SOLENOIDE DE SELECTION/SOLENOIDE DE CAMBIOS
C08	MONITOR CONNECTOR #1/KONTROLLSTECKER #1/CONNECTEUR DE MONITEUR #1/CONECTOR DEL MONITOR #1
C09	RADIATOR FAN RELAY/KÜHLERGERÄTE-RELAIS/RELAIS DE VENTILATEUR DE RADIATEUR/RELÉ DEL VENTILADOR DEL RADIADOR
C11	FUEL PUMP RELAY/KRAFTSTOFF PUMPENRELAIS/RELAIS DE POMPE À CARBURANT/RELÉ DE LA BOMBA DE COMBUSTIBLE
C13	MAIN RELAY/HAUPTRELAIS/RELAIS PRINCIPAL/RELÉ PRINCIPAL
C14	INJECTOR #1/EINSPRITZDÜSE #1/INJECTEUR #1/INYECTOR #1
C15	INJECTOR #2/EINSPRITZDÜSE #2/INJECTEUR #2/INYECTOR #2
C16	INJECTOR #3/EINSPRITZDÜSE #3/INJECTEUR #3/INYECTOR #3
C17	INJECTOR #4/EINSPRITZDÜSE #4/INJECTEUR #4/INYECTOR #4
C18	EGR
C19	VSV
C20	SPEED SENSOR/GESCHWINDIGKEITS-SENSOR/CAPTEUR DE VITESSE/SENSOR DE VELOCIDAD
C21	DISTRIBUTOR/VERTEILER/DISTRIBUTEUR/DISTRIBUIDOR
C22	NOISE SUPPRESSOR/STÖRFUNKENUNTERDRÜCKER/SUPPRESSEUR DE BRUIT/SUPRESOR DE RUIDO
C23	ENGINE HARNESS (TO C24)/MOTORKABELBAUM (ZUM C24)/FAISCEAU DE FILS ÉLECTRIQUES DE MOTEUR (AU C24)/MAZO DE CABLES DEL MOTOR (AL C24)
C24	ENGINE HARNESS (TO C23)/MOTORKABELBAUM (ZUM C23)/FAISCEAU DE FILS ÉLECTRIQUES DE MOTEUR (AU C23)/MAZO DE CABLES DEL MOTOR (AL C23)
C27	GENERATOR/LICHTMASCHINE/GÉNÉRATEUR/GENERADOR
C28	GENERATOR/LICHTMASCHINE/GÉNÉRATEUR/GENERADOR
C29	STARTER/STARTER/DÉMARREUR/ARRANCADOR
C34	KNOCK SENSOR/KLOPFSENSOR/DETECTEUR DE DETONATION/SENSOR DE GOLPETEO
C35	IGNITOR/ZÜNDGEBER/IGNITEUR/ENCENDEDOR
C36	IGNITION COIL/ZÜNDSPULE/BOBINE D'ALLUMAGE/BOBINA DE ENCENDIDO
C39	WATER TEMPERATURE SENSOR/WASSESTEMPERATURSENSOR/CAPTEUR DE TEMPÉRATURE D'EAU/SENSOR DE LA TEMPERATURA DEL AGUA
C42	MAP SENSOR/MAP-SENSOR/DÉTECTEUR MAP/SENSOR DE MAP
C43	THROTTLE POSITION SENSOR/DROSSELKLAPPENÖFFNUNGSSENSOR/DÉTECTEUR DE POSITION DU PAPILLON/SENSOR DE POSICIÓN DEL ACELERADOR
C45	ISC
C46	HEATED OXYGEN SENSOR/REHEIZTE LAMBDA-SONDE/CAPTEUR D'OXYGÈNE CHAUFFÉ/SENSOR DE OXÍGENO CALENTADO, HO2S
C63	STARTER/STARTER/DÉMARREUR/ARRANCADOR
C83	MAIN HARNESS (TO E43)/HAUPTKABELBAUM (ZUM E43)/FAISCEAU DE FILS ÉLECTRIQUES PRINCIPAL (AU E43)/MAZO DE CABLES PRINCIPAL (AL E43)
C88	IAT SENSOR/IAT-SENSOR/DÉTECTEUR IAT/SENSOR DE IAT

E

**ENGINE ROOM
MOTORRAUM
COMPARTIMENT MOTEUR
COMPARTIMENTO DEL MOTOR**

**E: MAIN HARNESS, OIL PRESSUER SWITCH WIRE
HAUPTKABELBAUM, DRAHT FÜR ÖLDRUCKSCHALTER
FAISCEAU DE FILS ÉLECTRIQUES PRINCIPAL, CÂBLE DE MANOCONTACT DE PRESSION D'HUILE
MAZO DE CABLES PRINCIPAL, CABLE DEL INTERRUPTOR DE LA PRESIÓN DEL ACEITE**

<LHD>

E MAIN HARNESS, OIL PRESSUER SWITCH WIRE
HAUPTKABELBAUM, DRAHT FÜR ÖLDRUCKSCHALTER
FAISCEAU DE FILS ÉLECTRIQUES PRINCIPAL, CÂBLE DE MANOCONTACT DE PRESSION D'HUILE
MAZO DE CABLES PRINCIPAL, CABLE DEL INTERRUPTOR DE LA PRESIÓN DEL ACEITE

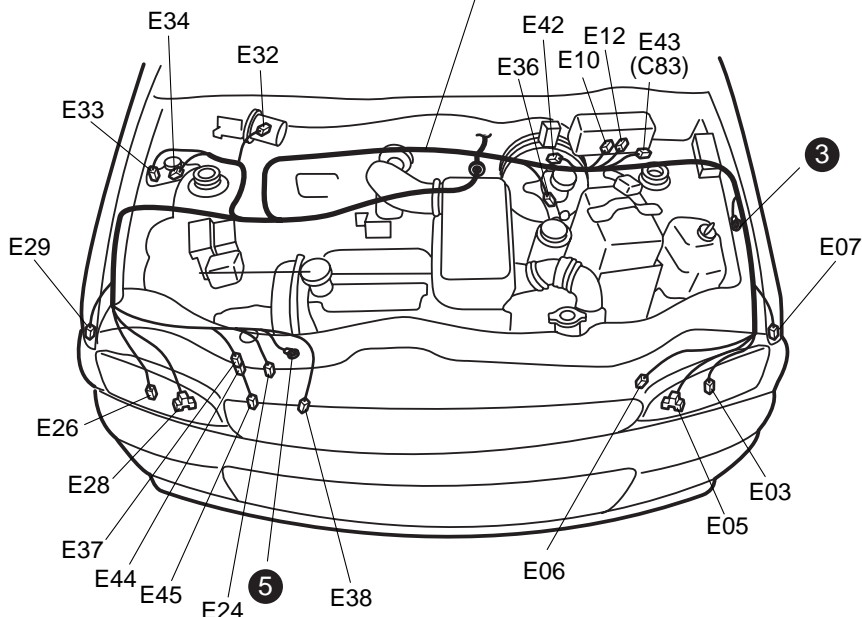

<RHD>

E MAIN HARNESS, OIL PRESSUER SWITCH WIRE
HAUPTKABELBAUM, DRAHT FÜR ÖLDRUCKSCHALTER
FAISCEAU DE FILS ÉLECTRIQUES PRINCIPAL, CÂBLE DE MANOCONTACT DE PRESSION D'HUILE
MAZO DE CABLES PRINCIPAL, CABLE DEL INTERRUPTOR DE LA PRESIÓN DEL ACEITE

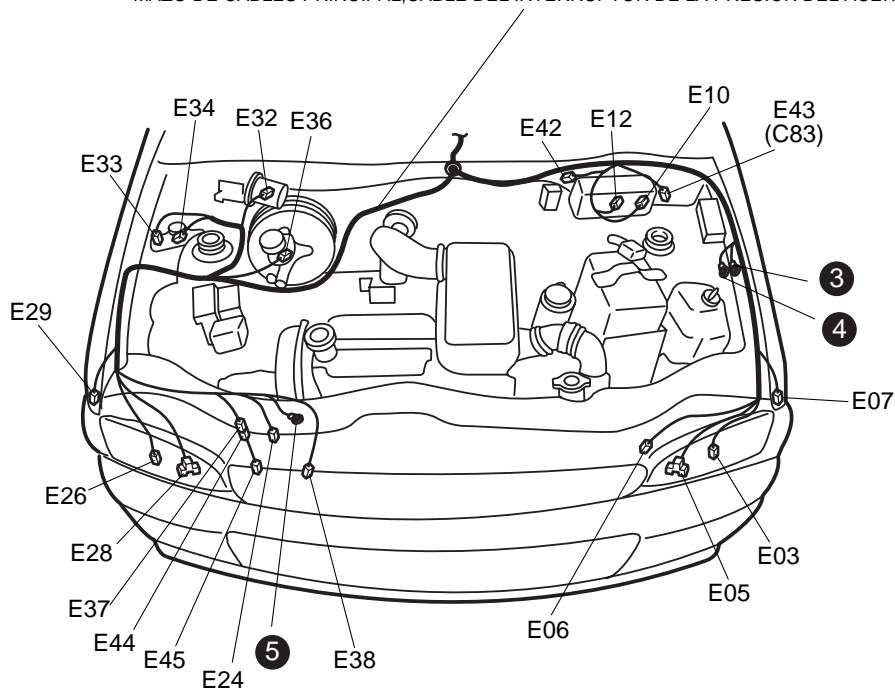

CONNECTOR STECKER CONNECTEUR CONECTOR	CONNECTIVE POSITION ANSCHLUSSPOSITION POSITION DE CONNEXION POSICIÓN DE CONEXIÓN
MAIN HARNESS/HAUPTKABELBAUM/FAISCEAU DE FILS ÉLECTRIQUES PRINCIPAL/MAZO DE CABLES PRINCIPAL	
E03	FRONT POSITION LIGHT (L)/VORDERE PARKLEUC-HTE (L)/FEU DE POSITION AVANT (G)/LUZ DE POSICIÓN FRONTAL (IZQ.)
E05	HEADLIGHT (L)/SCHEINWERF-ERLICHT (L)/PHARE (G)/FARO (IZQ.)
E06	RADIATOR FAN MOTOR/KÜHLERGEBLÄSE-MOTOR/MOTEUR DE VENTILATEUR DE RADIATEUR/MOTOR DEL VENTILADOR DEL RADIADOR
E07	TURN SIGNAL LIGHT (L)/BLINKLEUCHTE (L)/FEUX DE CHANGEMENT DE DIRECTION (G)/LUZ DE LA SEÑAL DE GIRO (IZQ.)
E10	MAIN FUSE/HAUPTSICHERUNG/FUSIBLE PRINCIPAL/FUSIBLE PRINCIPAL
E12	MAIN FUSE/HAUPTSICHERUNG/FUSIBLE PRINCIPAL/FUSIBLE PRINCIPAL
E24	HORN/HUPE/AVERTISSEUR/BOCINA
E26	FRONT POSITION LIGHT (R)/VORDERE PARKLEUC-HTE (R)/FEU DE POSITION AVANT (D)/LUZ DE POSICIÓN FRONTAL (DER.)
E28	HEADLIGHT (R)/SCHEINWERF-ERLICHT (R)/PHARE (D)/FARO (DER.)
E29	TURN SIGNAL LIGHT (R)/BLINKLEUCHTE (R)/FEUX DE CHANGEMENT DE DIRECTION (D)/LUZ DE LA SEÑAL DE GIRO (DER.)
E32	FRONT WIPER MOTOR/FRONTSCHWIBENWISCHERMOTOR/MOTEUR D'ESSUIE-GLACE AVANT/MOTOR DEL LIMPIADOR FRONTAL
E33	FRONT WASHER MOTOR/WINDSCHUTZSCHEIBEN-WASCHERMOTOR/MOTEUR DE LAVE-GLACE DE PARE-BRISE/MOTOR DEL LAVADOR DEL PARABRISAS
E34	REAR WASHER MOTOR/HECKSCHEIBEN-WASCHERMOTOR/MOTEUR DE LAVE-GLACE ARRIÈRE/MOTOR DEL LAVADOR TRASERO
E36	BRAKE OIL SWITCH/BREMSÖL-SCHALTER/COMMUTATEUR D'HUILE DE FREIN/INTERRUPTOR DE ACEITE DEL FRENO
E37	OIL PRESSURE SWITCH WIRE (TO E44)/DRAHT FÜR ÖLDRUCKSCHALTER (ZUM E44)/CÂBLE DE MANOCONTACT DE PRESSION D'HUILE (AU E44)/CABLE DEL INTERRUPTOR DE LA PRESIÓN DEL ACEITE
E38	A/C COMPRESSOR/KLIMAAANLAGEN-KOMPRESSOR/COMPRESSEUR A/C/COMPRESOR DEL ACONDICIONADOR DE AIRE
E42	FOG LAMP (IF EQUIPPED)/NEBELLEUCHTEN (FALLS VORHANDEN)/D'ANTIBROILLARD (SI ÉQUIPÉ)/ANTINEBLA (SI ESTÁ EQUIPADO)
E43	ENGINE HARNESS (TO C83)/MOTORKABELBAUM (ZUM C83)/FAISCEAU DE FILS ÉLECTRIQUES DE MOTEUR (AU C83)/MAZO DE CABLES DEL MOTOR (AL C83)
OIL PRESSURE SWITCH/ÖLDRUCKSCHALTER/INTERRUPTEUR DE PRESSION D'HUILE/INTERRUPTOR DE PRESIÓN DE ACEITE	
E44	MAIN HARNESS (TO E37)/HAUPTKABELBAUM (ZUM E37)/FAISCEAU DE FILS ÉLECTRIQUES PRINCIPAL (AU E37)/MAZO DE CABLES PRINCIPAL (AL E37)
E45	OIL PRESSURE SWITCH/ÖLDRUCKSCHALTER/INTERRUPTEUR DE PRESSION D'HUILE/INTERRUPTOR DE PRESIÓN DE ACEITE

C E INSTRUMENT PANEL
 ARMATURENBRETT
 PANNEAU D'INSTRUMENTS
 TABLERO DE INSTRUMENTOS

C:ENGINE HARNESS
 MOTORKABELBAUM
 FAISCEAU DE FILS ÉLECTRIQUES DE MOTEUR
 MAZO DE CABLES DEL MOTOR

E:MAIN HARNESS
 HAUPTKABELBAUM
 FAISCEAU DE FILS ÉLECTRIQUES PRINCIPAL
 MAZO DE CABLES PRINCIPAL

<LHD>

E MAIN HARNESS
 HAUPTKABELBAUM
 FAISCEAU DE FILS ÉLECTRIQUES PRINCIPAL
 MAZO DE CABLES PRINCIPAL

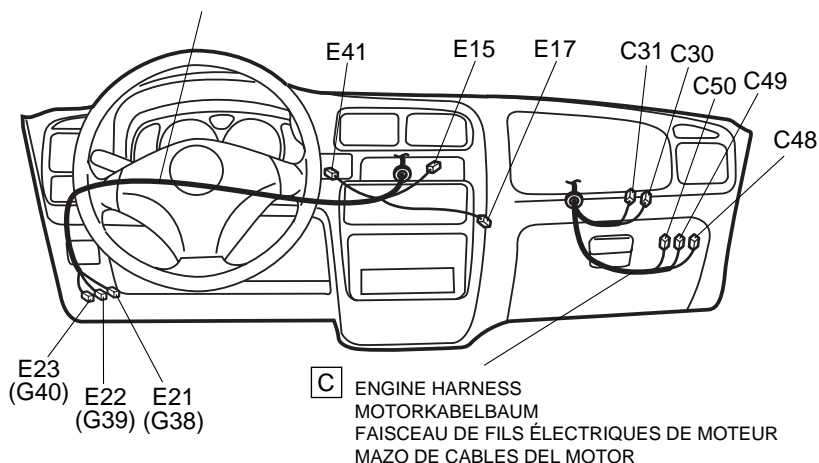

<RHD>

E MAIN HARNESS
 HAUPTKABELBAUM
 FAISCEAU DE FILS ÉLECTRIQUES PRINCIPAL
 MAZO DE CABLES PRINCIPAL

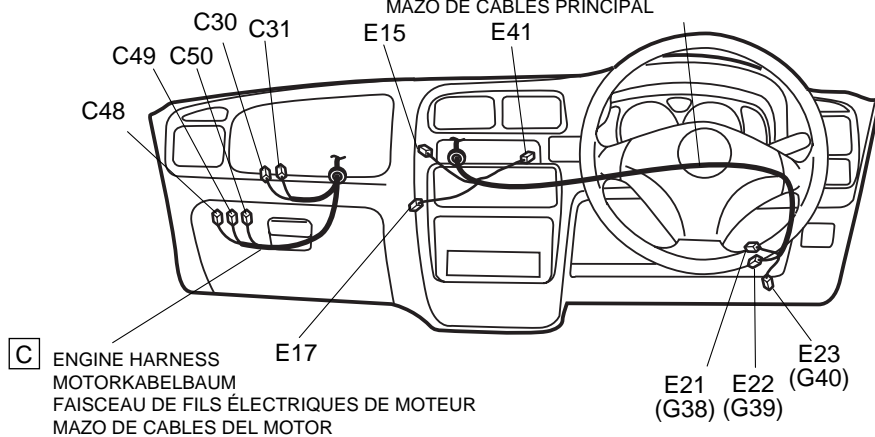

CONNECTOR STECKER CONNECTEUR CONECTOR	CONNECTIVE POSITION ANSCHLUSSPOSITION POSITION DE CONNEXION POSICIÓN DE CONEXIÓN
ENGINE HARNESS/MOTORKABELBAUM/FAISCEAU DE FILS ÉLECTRIQUES DE MOTEUR/MAZO DE CABLED DEL MOTOR	
C30	INSTRUMENT PANEL HARNESS (TO G02)/ARMATURENBRETT-KABELBUM (ZUM G02)/ FAISCEAU DE FILS ÉLECTRIQUES DE PLANCHE DE BORD (AU G02)/MAZO DE CABLES DEL TABLERO DE INSTRUMENTOS (AL G02)
C31	INSTRUMENT PANEL HARNESS (TO G01)/ARMATURENBRETT-KABELBUM (ZUM G01)/ FAISCEAU DE FILS ÉLECTRIQUES DE PLANCHE DE BORD (AU G01)/MAZO DE CABLES DEL TABLERO DE INSTRUMENTOS (AL G01)
C48	ECM
C49	ECM
C50	ECM

CONNECTOR STECKER CONNECTEUR CONECTOR	CONNECTIVE POSITION ANSCHLUSSPOSITION POSITION DE CONNEXION POSICIÓN DE CONEXIÓN
MAIN HARNESS/HAUPTKABELBAUM/FAISCEAU DE FILS ÉLECTRIQUES PRINCIPAL/MAZO DE CABLES PRINCIPAL	
E15	HEATER RESISTOR/HEIZUNGSWIDERSTAND/RESISTANCE DE CHAUFFAGE/RESISTOR DEL CALEFACTOR
E17	HEATER FAN MOTOR/HEIZGEBLÄSEMOTOR/MOTEUR DE VENTILATEUR DE CHAUFFAGE/MOTOR DEL VENTILADOR DEL CALEFACTOR
E19	NOT USED/NICHT VERWENDET/NON UTILISE/NO UTILIZADO
E20	NOT USED/NICHT VERWENDET/NON UTILISE/NO UTILIZADO
E21	INSTRUMENT PANEL HARNESS (TO G38)/ARMATURENBRETT-KABELBAUM (ZUM G38)/ FAISCEAU DE FILS ÉLECTRIQUES DE PLANCHE DE BORD (AU G38)/MAZO DE CABLES DEL TABLERO DE INSTRUMENTOS (AL G38)
E22	INSTRUMENT PANEL HARNESS (TO G39)/ARMATURENBRETT-KABELBAUM (ZUM G39)/ FAISCEAU DE FILS ÉLECTRIQUES DE PLANCHE DE BORD (AU G39)/MAZO DE CABLES DEL TABLERO DE INSTRUMENTOS (AL G39)
E23	INSTRUMENT PANEL HARNESS (TO G40)/ARMATURENBRETT-KABELBAUM (ZUM G40)/ FAISCEAU DE FILS ÉLECTRIQUES DE PLANCHE DE BORD (AU G40)/MAZO DE CABLES DEL TABLERO DE INSTRUMENTOS (AL G40)
E41	FOG LAMP (IF EQUIPPED)/NEBELLEUCHTEN (FALLS VORHANDEN)/D'ANTIBROILLARD (SI ÉQUIPÉ)/ANTINEBLA (SI ESTÁ EQUIPADA)

G **Q** **INSTRUMENT PANEL**
ARMATURENBRETT
PANNEAU D'INSTRUMENTS
TABLERO DE INSTRUMENTOS

G:INSTRUMENT PANEL HARNESS
ARMATURENBRETT-KABELBAUM
FAISCEAU DE FILS ÉLECTRIQUES DE PLANCHE DE BORD
MAZO DE CABLES DEL TABLERO DE INSTRUMENTOS

Q:AIR BAG HARNESS
AIRBAG-KABELBAUM
FAISCEAU DE FILS ÉLECTRIQUES DE SAC GONFLABLE
MAZO DE CABLES DEL COLCHÓN DE AIRE

<LHD>

G INSTRUMENT PANEL HARNESS
 ARMATURENBRETT-KABELBAUM
 FAISCEAU DE FILS ÉLECTRIQUES DE PLANCHE DE BORD
 MAZO DE CABLES DEL TABLERO DE INSTRUMENTOS

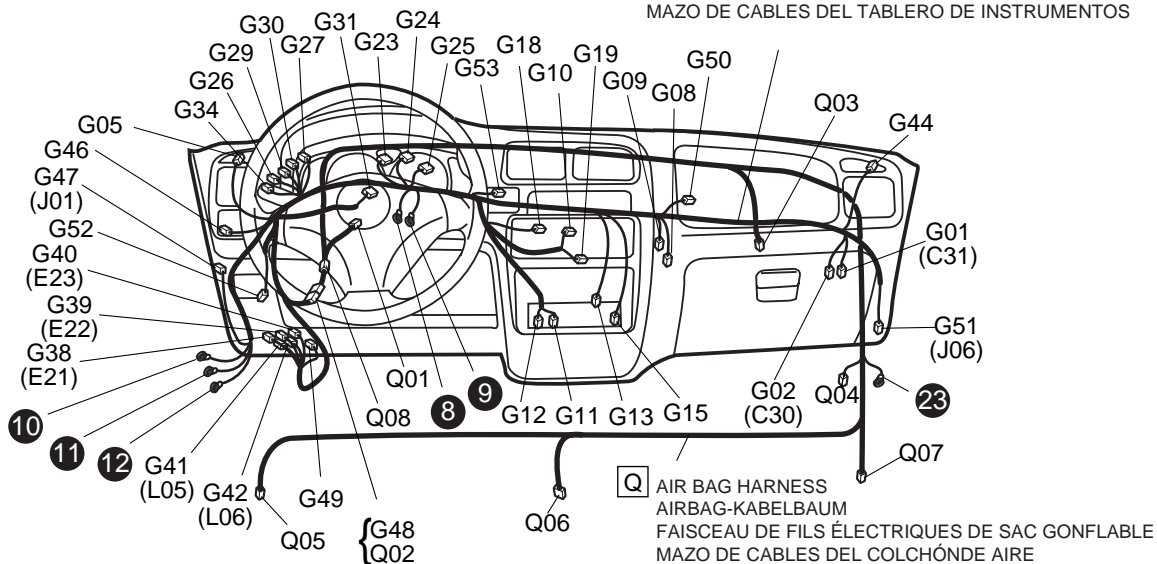

<RHD> **G** INSTRUMENT PANEL HARNESS
 ARMATURENBRETT-KABELBAUM
 FAISCEAU DE FILS ÉLECTRIQUES DE PLANCHE DE BORD
 MAZO DE CABLES DEL TABLERO DE INSTRUMENTOS

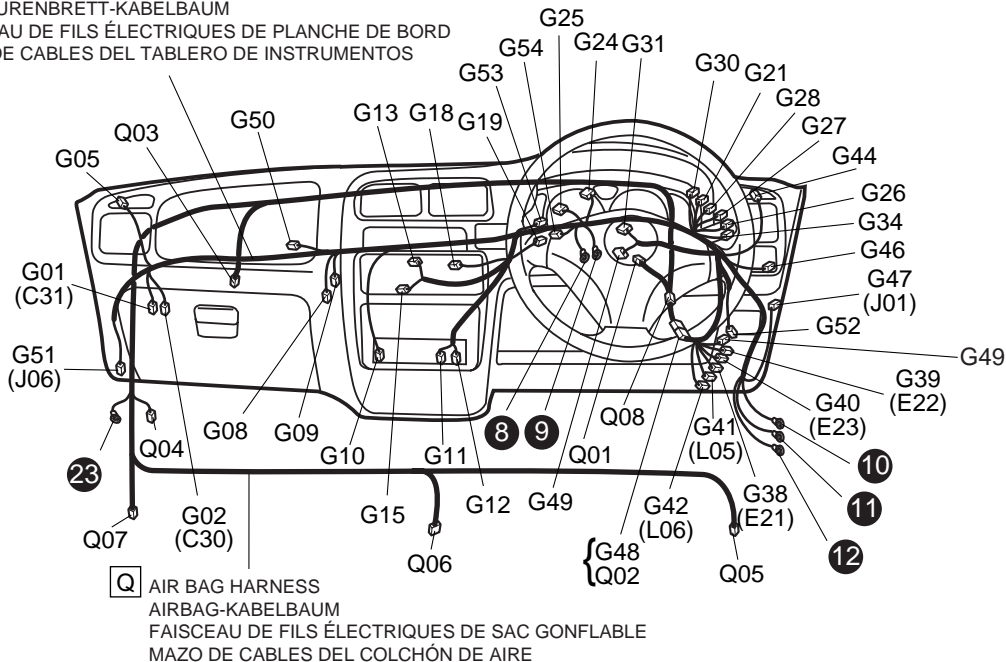

CONNECTOR STECKER CONNECTEUR CONECTOR	CONNECTIVE POSITION ANSCHLUSSPOSITION POSITION DE CONNEXION POSICIÓN DE CONEXIÓN
INSTRUMENT PANEL	HARNESS/ARMATURENBRETT-KABELBAUM/FAISCEAU DE FILS ÉLECTRIQUES DE PLANCHE DE BORD/MAZO DE CABLES DEL TABLERO DE INSTRUMENTOS
G01	ENGINE HARNESS (TO C31)/MOTORKABELBAUM (ZUM C31)/FAISCEAU DE FILS ÉLECTRIQUES DE MOTEUR (AU C31)/MAZO DE CABLES DEL MOTOR (AL C31)
G02	ENGINE HARNESS (TO C30)/MOTORKABELBAUM (ZUM C30)/FAISCEAU DE FILS ÉLECTRIQUES DE MOTEUR (AU C30)/MAZO DE CABLES DEL MOTOR (AL C30)
G05	FRONT SPEAKER (L)/FRONTLAUTSPRECHER (L)/HAUT-PARLEUR AVANT (G)/ALTAVOZ FRONTAL (IZQ.)
G08	THERMISTOR/THERMISTOR/THERMISTANCE/TERMISTOR
G09	DIAGNOSIS CONNECTOR #2/DIAGNOSESTECKER #2/CONNECTEUR DE DIAGNOSTIC #2/CONECTOR DE DIAGNOSIS #2
G10	RADIO/RADIO/RADIO/RADIO
G11	CIGAR LIGHTER/ZIGARETTE-NANZÜNDER/ALLUME-CIGARES/ENCENDEDOR DE CIGARRILLOS
G12	CIGAR LIGHTER/ZIGARETTE-NANZÜNDER/ALLUME-CIGARES/ENCENDEDOR DE CIGARRILLOS
G13	A/C SWITCH/KLIMAANLAGEN-SCHALTER/COMMUTATEUR A/C/INTERRUPTOR DEL ACONDICIONADOR DE AIRE
G15	HEATER FAN SWITCH/HEIZUNGSGEBLÄSESCHALTER/COMMUTATEUR DE VENTILATEUR DE CHAUFFAGE/INTERRUPTOR DEL VENTILADOR DEL CALEFACTOR
G18	REAR DEFOGGER SWITCH/SCHALTER FÜR HECKSCH-EIBENENTFEUCHTER/INTERRUPTEUR DE DÉSEMBOUEUR ARRIÈRE/INTERRUPTOR DEL DESEMPAÑADOR TRASERO
G19	REAR WIPER AND WASHER SWITCH/HECKWISCHER- UND WASCHERSCHALTER/COMMUTATEUR D'ESSUIE-GLACE ET LAVE-GLACE ARRIÈRE/INTERRUPTOR DEL LIMPIADOR Y LAVADOR TRASERO
G23	COMBINATION METER/KOMBINATIONSSINSTRUMENT/COMPTEUR MIXTE/MEDIDOR DE COMBINACIÓN
G24	COMBINATION METER/KOMBINATIONSSINSTRUMENT/COMPTEUR MIXTE/MEDIDOR DE COMBINACIÓN
G25	COMBINATION METER/KOMBINATIONSSINSTRUMENT/COMPTEUR MIXTE/MEDIDOR DE COMBINACIÓN
G26	IGNITION SWITCH (KEY SWITCH)/ZÜNDSCHALTER (SCHLÜSSELSCHALTER)/CONTACTEUR D'ALLUMAGE (CONTACTEUR)/INTERRUPTOR DE ENCENDIDO (INTERRUPTOR DE LA LLAVE)
G27	COMBINATION SWITCH (WIPER)/KOMBINATIONSSCHALTER (WISCHER)/COMMUTATEUR COMBINE (ESSUIE-GLACE)/INTERRUPTOR DE COMBINACIÓN (LIMPIADOR)
G28	COMBINATION SWITCH (HORN)/KOMBINATIONSSCHALTER (HUPE)/COMMUTATEUR COMBINE (AVERTISSEUR)/INTERRUPTOR DE COMBINACIÓN (BOCINA)
G29	COMBINATION SWITCH (TURN SIGNAL LIGHT)/KOMBINATIONSSCHALTER (BLINKLEUCHTE)/COMMUTATEUR COMBINE (FEUX DE CHANGEMENT DE DIRECTION)/INTERRUPTOR DE COMBINACIÓN (LUZ DE LA SEÑAL DE GIRO)
G30	COMBINATION SWITCH (LIGHTING SWITCH)/KOMBINATIONSSCHALTER (LICHTSCHALTER)/COMMUTATEUR COMBINE (COMMUTATEUR DE FEU)/INTERRUPTOR DE COMBINACIÓN (INTERRUPTOR DE LAS LUCES)
G31	P/S CONTROLLER/SERVOLENKUNG-STEUEREINHEIT/COMMANDE P/S/CONTROLADOR DE LA SERVODIRECCIÓN
G34	IGNITION SWITCH/ZÜNDSCHALTER/CONTACTEUR D'ALLUMAGE/INTERRUPTOR DE ENCENDIDO
G38	MAIN HARNESS (TO E21)/HAUPTKABELBAUM (ZUM E21)/FAISCEAU DE FILS ÉLECTRIQUES PRINCIPAL (AU E21)/MAZO DE CABLES PRINCIPAL (AL E21)
G39	MAIN HARNESS (TO E22)/HAUPTKABELBAUM (ZUM E22)/FAISCEAU DE FILS ÉLECTRIQUES PRINCIPAL (AU E22)/MAZO DE CABLES PRINCIPAL (AL E22)
G40	MAIN HARNESS (TO E23)/HAUPTKABELBAUM (ZUM E23)/FAISCEAU DE FILS ÉLECTRIQUES PRINCIPAL (AU E23)/MAZO DE CABLES PRINCIPAL (AL E23)
G41	MAIN HARNESS (TO L05)/HAUPTKABELBAUM (ZUM L05)/FAISCEAU DE FILS ÉLECTRIQUES PRINCIPAL (AU L05)/MAZO DE CABLES PRINCIPAL (AL L05)
G42	MAIN HARNESS (TO L06)/HAUPTKABELBAUM (ZUM L06)/FAISCEAU DE FILS ÉLECTRIQUES PRINCIPAL (AU L06)/MAZO DE CABLES PRINCIPAL (AL L06)
G44	FRONT SPEAKER (R)/FRONTLAUTSPRECHER (R)/HAUT-PARLEUR AVANT (D)/ALTAVOZ FRONTAL (DER.)
G46	TURN SIGNAL RELAY/BLINKERRELAIS/RELAIS DE CLIGNOTANT/RELÉ DE LA SEÑAL DE GIRO
G47	DOOR HARNESS (TO J01)/TÜR-KABELBAUM (ZUM J01)/FAISCEAU DE FILS ÉLECTRIQUES DE PORTE (AU J01)/MAZO DE CABLES DE LA PUERTA (AL J01)
G48	AIR BAG HARNESS (TO Q02)/AIRBAG-KABELBAUM (ZUM Q02)/FAISCEAU DE FILS ÉLECTRIQUES DE SAC GONFLABLE (AU Q02)/MAZO DE CABLES DEL COLCHÓN DE AIRE
G49	COMBINATION SWITCH/KOMBINATIONSSCHALTER/COMMUTATEUR COMBINE/INTERRUPTOR DE COMBINACIÓN
G50	HORN RELAY/HUPENRELAIS/RELAIS D'AVERTISSEUR SONORE/RELÉ DE LA BOCINA
G51	DOOR HARNESS (TO J06)/TÜR-KABELBAUM (ZUM J06)/FAISCEAU DE FILS ÉLECTRIQUES DE PORTE (AU J06)/MAZO DE CABLES DE LA PUERTA (AL J06)
G52	DATA LINK CONNECTOR/DATENVERBINDUNGSS-TECKER/CONNECTEUR DE TRANSMISSION DE DONNÉES/CONECTOR DE ENLACE DE DATOS
G53	J/C #1
G54	J/C #2
CONNECTOR STECKER CONNECTEUR CONECTOR	CONNECTIVE POSITION ANSCHLUSSPOSITION POSITION DE CONNEXION POSICIÓN DE CONEXIÓN
INSTRUMENT PANEL	HARNESS/ARMATURENBRETT-KABELBAUM/FAISCEAU DE FILS ÉLECTRIQUES DE PLANCHE DE BORD/MAZO DE CABLES DEL TABLERO DE INSTRUMENTOS
Q01	DRIVER INFLATOR/GASGENERATOR (FAHRERSEITE)/GAZOGÈNE CÔTÉ CONDUCTEUR/INFLADOR DEL LADO DEL CONDUCTOR
Q02	INSTRUMENT PANEL HARNESS (TO G48)/ARMATURENBRETT-KABELBAUM (ZUM G48)/FAISCEAU DE FILS ÉLECTRIQUES DE PLANCHE DE BORD (AU G48)/MAZO DE CABLES DEL TABLERO DE INSTRUMENTOS (AL G48)
Q03	PASSENGER INFLATOR/BEIFAHNER-INFLATOR/GAZOGENE PASSAGER/INFLADOR DEL PASAJERO
Q04	MONITOR CONNECTOR #3/KONTROLLSTECKER #3/CONNECTEUR DE MONITEUR #3/CONECTOR DEL MONITOR #3
Q05	PRETENSIONER (DRIVER SIDE)/VORSPANNER (FAHRERSEITE)/PRETENSIONNEUR (CÔTE CONDUCTEUR)/PRETENSOR (LADO DEL CONDUCTOR)
Q06	AIR BAG CONTROL MODULE/AIRBAG-STEUERMODUL/MODULE DE COMMANDE DES COUSSINS D AIR/MODULO DE CONTROL DE BOLSA DE AIRE
Q07	PRETENSIONER (PASSENGER SIDE)/VORSPANNER (BEIFAHNERSEITE)/PRETENSIONNEUR (CÔTE PASSAGER)/PRETENSOR (LADO DEL PASAJERO)
Q08	CONTACT COIL/KONTAKTSPULE/BOBINE DE CONTACT/BOBINA DE CONTACTO

J **K** **DOOR, ROOF**
TÜREN/DACH
TOIT DE PORTE
PUERTAS Y TECHO

J:FRONT DOOR HARNESS & REAR DOOR HARNESS
FRONTTÜR-KABELBAUM NUD FONDTTÜR-KABELBAUM
FAISCEAU DE FILS ÉLECTRIQUES DE PORTE AVANT, FAISCEAU DE FILS ÉLECTRIQUES DE PORTE
ARRIÈRE
MAZO DE CABLES DE LA PUERTA DELANTERA, MAZO DE CABLES DE LA PUERTA
TRASERA

K:DOME LIGHT HARNESS
RAUMLEUCHTEN-KABELBAUM
FAISCEAU DE FILS ÉLECTRIQUES DE PLAFONNIER
MAZO DE CABLES DE LA LUZ DE DOMO

<LHD>

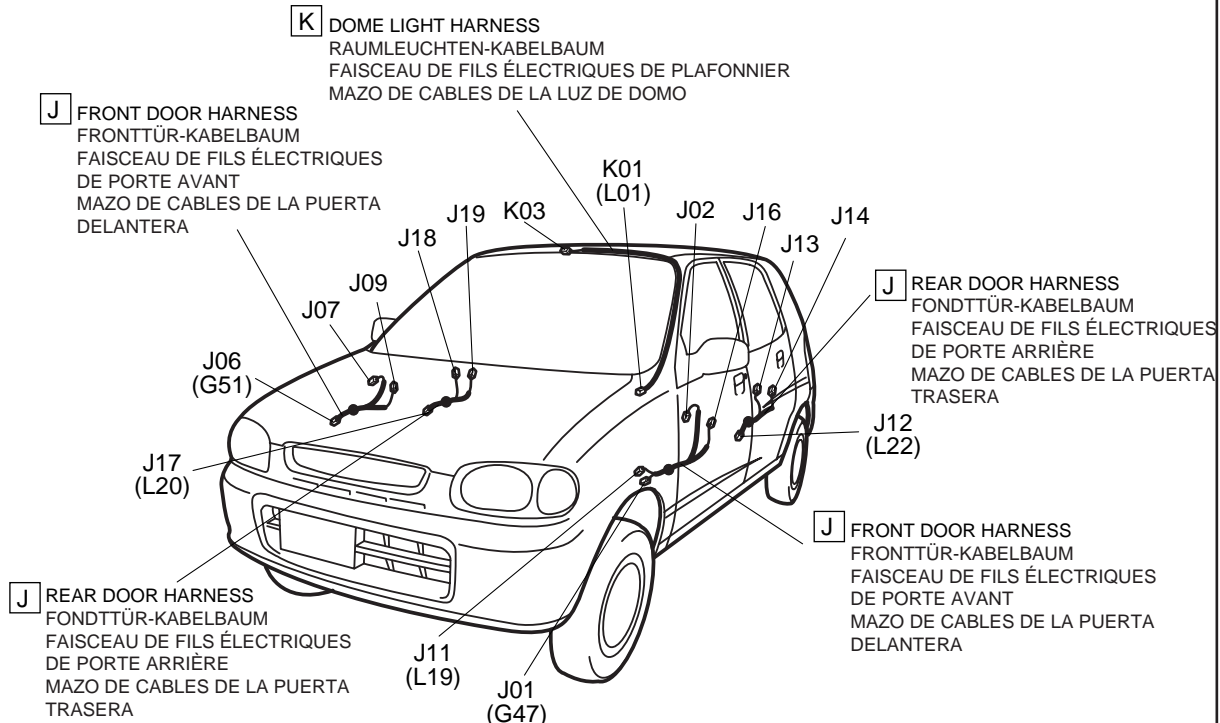

<RHD>

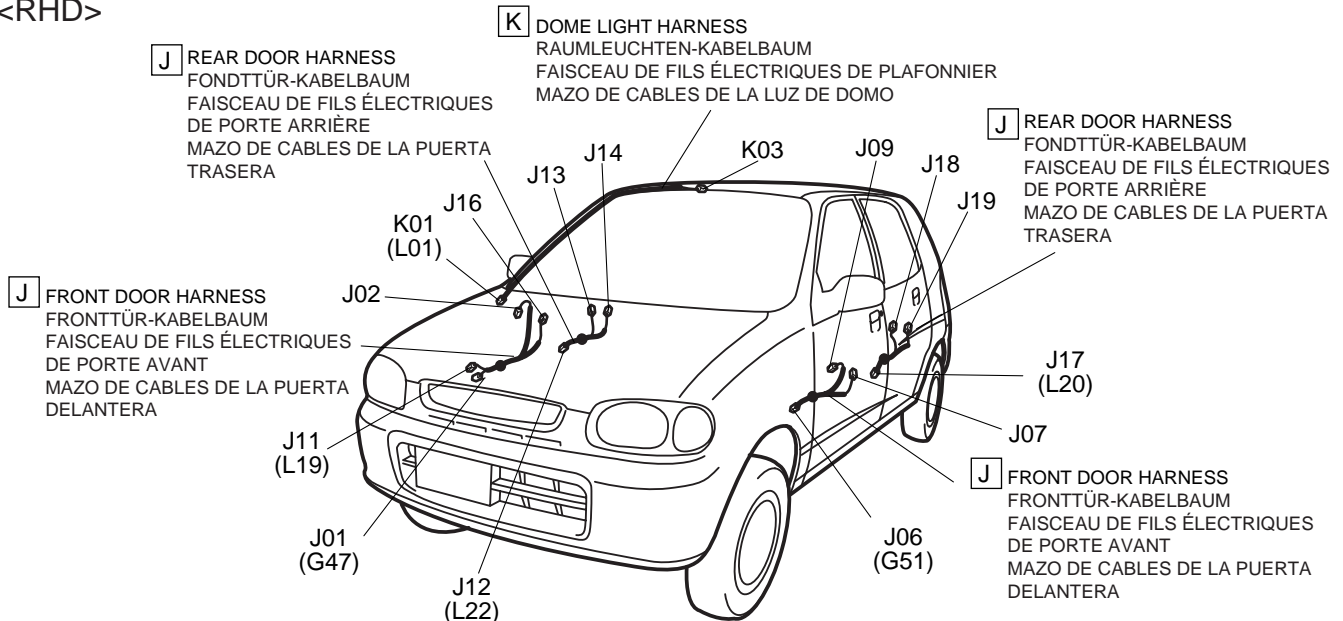

CONNECTOR STECKER CONNECTEUR CONECTOR	CONNECTIVE POSITION ANSCHLUSSPOSITION POSITION DE CONNEXION POSICIÓN DE CONEXIÓN
DOOR HARNESS/TÜR-KABELBAUM/FAISCEAU DE FILS ÉLECTRIQUES/MAZO DE CABLES	
J01	INSTRUMENT PANEL HARNESS (TO G47)/ARMATURENBRETT-KABELBUM (ZUM G47)/FAISCEAU DE FILS ÉLECTRIQUES DE PLANCHE DE BORD (AU G47)/MAZO DE CABLES DEL TABLERO DE INSTRUMENTOS (AL G47)
J02	FRONT POWER WINDOW MOTOR (DRIVER SIDE)/FRONTSCHIEBENHEBEMOTOR (FAHRERSEITE)/MOTEUR DE LÈVE-VITRE AVANT (CÔTÉ CONDUCTEUR)/MOTOR DE LA VENTANILLA AUT-OMÁTICA FRONTAL (LADO DEL CONDUCTOR)
J06	INSTRUMENT PANEL HARNESS (TO G51)/ARMATURENBRETT-KABELBUM (ZUM G51)/FAISCEAU DE FILS ÉLECTRIQUES DE PLANCHE DE BORD (AU G51)/MAZO DE CABLES DEL TABLERO DE INSTRUMENTOS (AL G51)
J07	FRONT POWER WINDOW MOTOR (PASSENGER SIDE)/FRONTSCHIEBENHEBEMOTOR (BEIFAHRESEITE)/MOTEUR DE LÈVE-VITRE AVANT (CÔTÉ PASSAGER)/MOTOR DE LA VENTANILLA AUTOMÁTICA FRONTAL (LADO DEL PASAJERO)
J09	FRONT P/W SUB SWITCH (PASSENGER SIDE)/HILFSSCHALTER FÜR VORDEREN ELEKTRISCHEN FENSTERHEBER (BEIFAHRESEITE)/COMMUTATEUR SECONDAIRE DE LÈVE-GLACE ÉLECTRIQUE AVANT (COTE PASSAGER)/INTERRUPTOR SECUNDARIO DE LAS VENTANILLAS AUTOMÁTICAS TRASERAS (LADO DEL PASAJERO)
J11	FLOOR HARNESS (TO L19)/BODENWANNEN-KABELBAUM (ZUM L19)/FAISCEAU DE FILS ÉLECTRIQUES DE PLANCHER (AU L19)/MAZO DE CABLES DEL PISO (AL L19)
J12	FLOOR HARNESS (TO L22)/BODENWANNEN-KABELBAUM (ZUM L22)/FAISCEAU DE FILS ÉLECTRIQUES DE PLANCHER (AU L22)/MAZO DE CABLES DEL PISO (AL L22)
J13	REAR POWER WINDOW MOTOR (DRIVER SIDE)/HINTERER FENSTERHEBERMOTOR (FAHRERSEITE)/MOTEUR DE LEVE-VITRE ARRIERE (CÔTÉ CONDUCTEUR)/MOTOR DE LA VENTANILLA AUTOMÁTICA TRASERA (LADO DEL CONDUCTOR)
J14	REAR P/W SUB SWITCH (DRIVER SIDE)/HILFSSCHALTER FÜR HINTERER ELEKTRISCHEN FENSTERHEBER (FAHRERSEITE)/COMMUTATEUR SECONDAIRE DE LÈVE-GLACE ÉLECTRIQUE ARRIÈRE (CÔTÉ CONDUCTEUR)/INTERRUPTOR SECUNDARIO DE LAS VENTANILLAS AUTOMÁTICAS DELANTERAS (LADO DEL CONDUCTOR)
J16	POWER WINDOW MAIN SWITCH/HAUPTSCHALTER FÜR AUTOMATISCHEN FENSTERHEBER/INTERRUPTEUR PRINCIPAL DE LÈVE-VITRES/INTERRUPTOR PRINCIPAL DE LA VENTANILLA AUTOMÁTICA
J17	FLOOR HARNESS (TO L20)/BODENWANNEN-KABELBAUM (ZUM L20)/FAISCEAU DE FILS ÉLECTRIQUES DE PLANCHER (AU L20)/MAZO DE CABLES DEL PISO (AL L20)
J18	REAR POWER WINDOW MOTOR (PASSENGER SIDE)/HINTERER FENSTERHEBERMOTOR (BEIFAHRESEITE)/MOTEUR DE LEVE-VITRE ARRIERE (CÔTÉ PASSAGER)/MOTOR DE LA VENTANILLA AUTOMÁTICA TRASERA (LADO DEL PASAJERO)
J19	REAR P/W SUB SWITCH (PASSENGER SIDE)/HILFSSCHALTER FÜR HINTERER ELEKTRISCHEN FENSTERHEBER (BEIFAHRESEITE)/COMMUTATEUR SECONDAIRE DE LÈVE-GLACE ÉLECTRIQUE ARRIÈRE (COTE PASSAGER)/INTERRUPTOR SECUNDARIO DE LAS VENTANILLAS AUTOMÁTICAS DELANTERAS (LADO DEL PASAJERO)
DOME LIGHT HARNESS/RAUMLEUCHTEN-KABELBAUM/FAISCEAU DE FILS ÉLECTRIQUES DE PLAFONNIER/MAZO DE CABLES DE LA LUZ DE DOMO	
K01	FLOOR HARNESS (TO L01)/BODENWANNEN-KABELBAUM (ZUM L01)/FAISCEAU DE FILS ÉLECTRIQUES DE PLANCHER (AU L01)/MAZO DE CABLES DEL PISO (AL L01)
K03	ROOM LIGHT/INNENRAUMBELEUCHTUNG/ECLAIRAGE INTÉRIEUR/LUZ INTERIOR

L

FLOOR
BODEN
BODEN
PISO

L:FUEL PUMP HARNESS & FLOOR HARNESS**KRAFTSTOFFPUMPEN-KABELBAUM UND BODENWANNEN-KABELBAUM****FAISCEAU DE FILS ÉLECTRIQUES DE POMPE D'ALIMENTATION, FAISCEAU DE FILS ÉLECTRIQUES DE PLANCHER****MAZO DE CABLES DE LA BOMBA DE COMBUSTIBLE, MAZO DE CABLES DEL PISO**

<LHD>

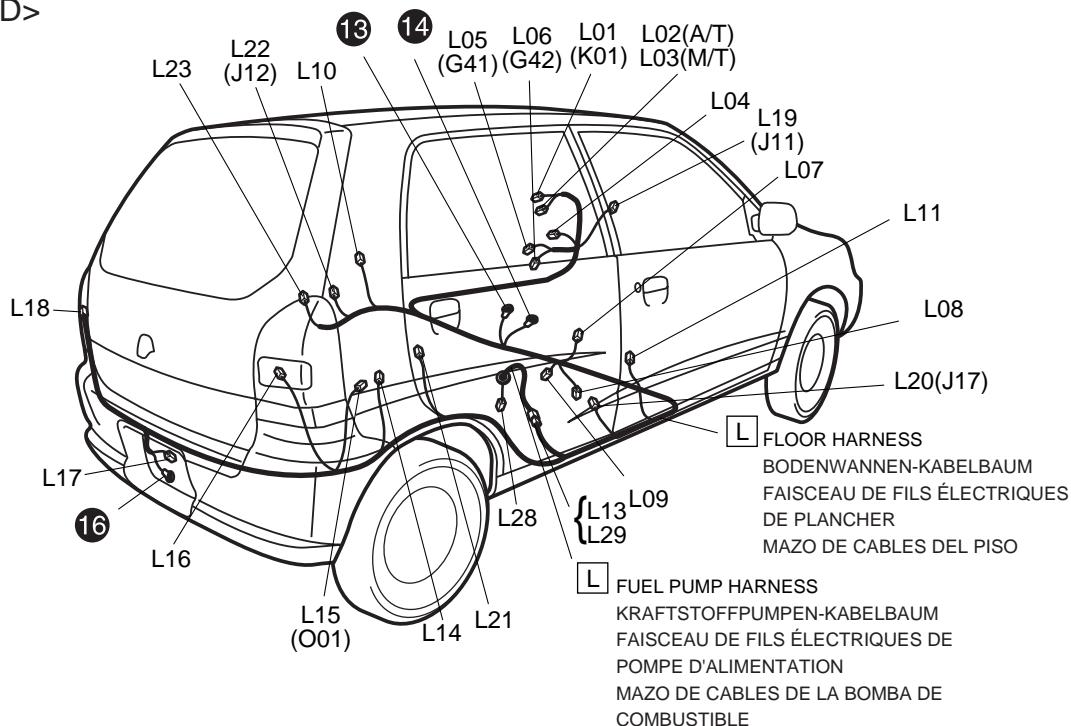

<RHD>

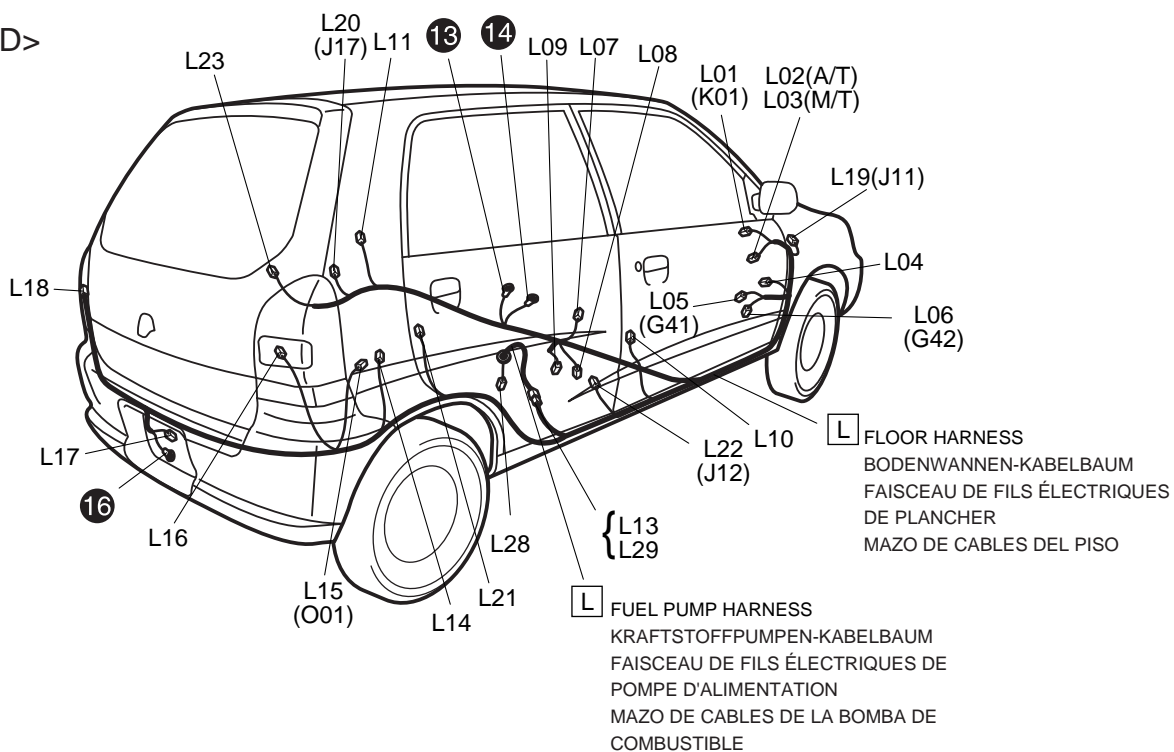

CONNECTOR STECKER CONNECTEUR CONECTOR	CONNECTIVE POSITION ANSCHLUSSPOSITION POSITION DE CONNEXION POSICIÓN DE CONEXIÓN
FLOOR HARNESS/BODENWANNEN-KABELBAUM/FAISCEAU DE FILS ÉLECTRIQUES DE PLANCHER/MAZO DE CABLES DEL PISO	
L01	DOME LIGHT HARNESS (TO K01)/RAUMLEUCHTEN-KABELBAUM (ZUM K01)/FAISCEAU DE FILS ÉLECTRIQUES DE PLAFONNIER (AU K01)/MAZO DE CABLES DE LA LUZ DE DOMO (AL K01)
L02	BRAKE LIGHT SWITCH (A/T)/BREMSLICHT-SCHALTER (A/T)/INTERRUPTEUR DE FEUX STOP (A/T)/INTERRUPTOR DE LA LUZ DEL FRENO (A/T)
L03	BRAKE LIGHT SWITCH (M/T)/BREMSLICHT-SCHALTER (M/T)/INTERRUPTEUR DE FEUX STOP (M/T)/INTERRUPTOR DE LA LUZ DEL FRENO (M/T)
L04	DIODE #2/DIODE #2/DIODE #2/DIODO #2
L05	INSTRUMENT PANEL HARNESS (TO G41)/ARMATURENBRETT-KABELBAUM (ZUM G41)/FAISCEAU DE FILS ÉLECTRIQUES DE PLANCHE DE BORD (AU G41)/MAZO DE CABLES DEL TABLERO DE INSTRUMENTOS (AL G41)
L06	INSTRUMENT PANEL HARNESS (TO G42)/ARMATURENBRETT-KABELBAUM (ZUM G42)/FAISCEAU DE FILS ÉLECTRIQUES DE PLANCHE DE BORD (AU G42)/MAZO DE CABLES DEL TABLERO DE INSTRUMENTOS (AL G42)
L07	A/T SHIFT ILLUMINATION/AUTOMATIKGETRIEBE-SCHALTBELEUCHTUNG/ÉCLAIRAGE DE POSITION DE RAPPORT DE BOÎTE DE VITESSES AUTOMATIQUE/ILUMINACIÓN DE CAMBIOS DE LA TRANSMISIÓN AUTOMÁTICA
L08	SEAT BELT SWITCH/SITZGURTSCHALTER/INTERRUPTEUR DE CEINTURE/INTERRUPTOR DEL CINTURÓN DE SEGURIDAD
L09	PARKING BRAKE SWITCH/HANDBREMSENSCHALTER/INTERRUPTEUR DE FREIN DE STATIONNEMENT/INTERRUPTOR DEL FRENO DE ESTACIONAMIENTO
L10	FRONT DOOR SWITCH (DRIVER SIDE)/VORDERER TÜRSCHALTER (FAHRERSEITE)/COMMUTATEUR DE PORTE AVANT CÔTÉ CONDUCTEUR/INTERRUPTOR DE LA PUERTA DELANTERA (LADO DEL CONDUCTOR)
L11	FRONT DOOR SWITCH (PASSENGER SIDE)/VORDERER TÜRSCHALTER (BEIFAHRESEITE)/COMMUTATEUR DE PORTE AVANT (CÔTÉ PASSAGER)/INTERRUPTOR DE LA PUERTA DELANTERA (LADO DEL PASAJERO)
L13	FUEL HARNESS (TO L29)/KRAFTSTOFF-KABELBAUM (ZUM L29)/FAISCEAU DE FILS ÉLECTRIQUES D'ALIMENTATION (AU L29)/MAZO DE CABLES DE LA COMBUSTIBLE (AL L29)
L14	REAR SPEAKER<4 SPERAKER OPTION>/HECKLAUTSPRECHER<4 LAUTSPRECHER ALS OPTION>/HAUT-PARLEUR ARRIÈRE<OPTION 4 HAUT-PARLEURS>/ALTAVOZ TRASERO<OPCIÓN DE 4 ALTAVOCES>
L15	BACK DOOR HARNESS (TO O01)/HECKKLAPPEN-KABELBAUM (ZUM O01)/FAISCEAU DE FILS ÉLECTRIQUES DE HAYON (AU O01)/MAZO DE CABLES DE LA PUERTA POSTERIOR (AL O01)
L16	TAIL LIGHT (R)/BELEUCHTUNGSSCHALTER (R)/FEUX DE POSITION ARRIÈRE (D)/LUZ DE COLA (DER.)
L17	LICENSE LIGHT/NUMME-RNSCHIL-DLEUCHTE/FEU DE PLAQUE D'IMMATICU-LATION/LUZ DE LA MATRÍCULA
L18	TAIL LIGHT (L)/BELEUCHTUNGSSCHALTER (L)/FEUX DE POSITION ARRIÈRE (G)/LUZ DE COLA (IZQ.)
L19	POWER WINDOW MAIN HARNESS (TO J11)/HAUPTKABELBAUM FÜR AUTOMATISCHEN FENSTERHEBER (ZUM J11)/FAISCEAU DE FILS ÉLECTRIQUES PRINCIPAL DE LÈVE-VITRES (AU J11)/MAZO DE CABLES PRINCIPAL DE LA VENTANILLA AUTOMÁTICA (AL J11)
L20	REAR DOOR HARNESS (TO J17)/HINTERERTÜR-KABELBAUM (ZUM J17)/FAISCEAU DE FILS ÉLECTRIQUES DE PORTE ARRIERE (AU J17)/MAZO DE CABLES DE LA PUERTA TRASERA (AL J17)
L21	REAR DOOR SWITCH (DRIVER SIDE)/HINTERER TÜRSCHALTER (FAHRERSEITE)/COMMUTATEUR DE PORTE ARRIERE (CÔTÉ CONDUCTEUR)/INTERRUPTOR DE LA PUERTA TRASERA (LADO DEL CONDUCTOR)
L22	REAR DOOR HARNESS (TO J12)/HINTERERTÜR-KABELBAUM (ZUM J12)/FAISCEAU DE FILS ÉLECTRIQUES DE PORTE ARRIERE (AU J12)/MAZO DE CABLES DE LA PUERTA TRASERA (AL J12)
L23	REAR DOOR SWITCH (PASSENGER SIDE)/HINTERER TÜRSCHALTER (BEIFAHRESEITE)/COMMUTATEUR DE PORTE ARRIERE (CÔTÉ PASSAGER)/INTERRUPTOR DE LA PUERTA TRASERA (LADO DEL PASAJERO)
L24	NOT USED/NICHT VERWENDET/NON UTILISE/NO UTILIZADO
L25	NOT USED/NICHT VERWENDET/NON UTILISE/NO UTILIZADO
L26	NOT USED/NICHT VERWENDET/NON UTILISE/NO UTILIZADO
L27	NOT USED/NICHT VERWENDET/NON UTILISE/NO UTILIZADO
FUEL PUMP HARNESS/KRAFTSTOFFPUMPEN-KABELBAUM/FAISCEAU DE FILS ÉLECTRIQUES DE POMPE D'ALIMENTATION/MAZO DE CABLES LA BOMBA DE COMBUSTIBLE	
L28	FUEL PUMP/KRAFTSTOFF-PUMPE/POMPE À CARBURANT/BOMBA DE COMBUSTIBLE
L29	FLOOR HARNESS (TO L13)/BODENWANNEN-KABELBAUM (ZUM L13)/FAISCEAU DE FILS ÉLECTRIQUES DE PLANCHER (AU L13)/MAZO DE CABLES DEL PISO (AL L13)

O

BACK DOOR
HECKKLAPPE
PORTE ARRIERE
PUERTA POSTERIOR

O:REAR DEFOGGER WIRE & BACK DOOR HARNESS
HECKSCHEIBEN-HEIZUNGSDRAHT UND HECKKLAPPEN-KABELBAUM
RÉSISTANCE ÉLECTRIQUE DE DÉSEMBUEUR DE LUNETTE ARRIÈRE, FAISCEAU DE FILS ÉLECTRIQUES DE HAYON
CABLE DEL DESEMPAÑADOR TRASERO, MAZO DE CABLES DE LA PUERTA POSTERIOR

REAR DEFOGGER WIRE
HECKSCHEIBEN-HEIZUNGSDRAHT
RÉSISTANCE ÉLECTRIQUE DE DÉSEMBUEUR
DE LUNETTE ARRIÈRE
CABLE DEL DESEMPAÑADOR TRASERO

BACK DOOR HARNESS
HECKKLAPPEN-KABELBAUM
FAISCEAU DE FILS ÉLECTRIQUES DE HAYON
MAZO DE CABLES DE LA PUERTA POSTERIOR

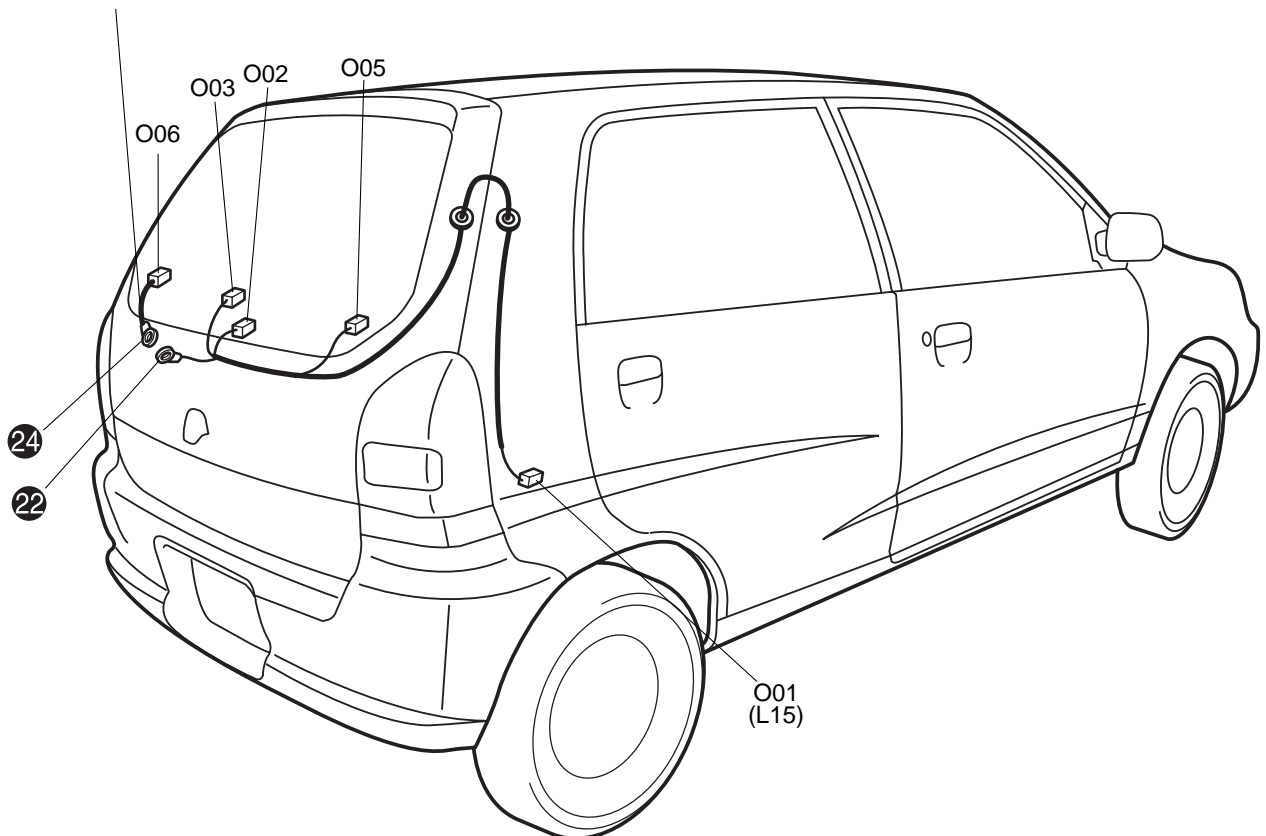

CONNECTOR STECKER CONNECTEUR CONECTOR	CONNECTIVE POSITION ANSCHLUSSPOSITION POSITION DE CONNEXION POSICIÓN DE CONEXIÓN
	BACK DOOR HARNESS/HECKKLAPPEN-KABELBAUM/FAISCEAU DE FILS ÉLECTRIQUES DE HAYON/MAZO DE CABLES DE LA PUERTA POSTERIOR
O01	FLOOR HARNESS (TO L15)/BODENWANNEN-KABELBAUM (ZUM L15)/FAISCEAU DE FILS ÉLECTRIQUES DE PLANCHER (AU L15)/MAZO DE CABLES DEL PISO (AL L15)
O02	REAR WIPER MOTOR/HECKSCHEIBE-NWISCHERMOTOR/MOTEUR D'ESSUIE-GLACE ARRIÈRE/MOTOR DEL LIMPIADOR TRASERO
O03	HIGH MOUNTED STOP LIGHT/DRITTE BREMSLEUCHTE/FEUX STOP SURÉLEVÉS/LUZ DE PARADA DE MONTURA ALTA
O05	REAR DEFOGGER (+)/HECKSCHEIBENENTFEUCHTER (+)/DÉSEMBUEUR ARRIÈRE (+)/DESEMPAÑADOR TRASERO (+)
	REAR DEFOGGER HARNESS/HECKSCHEIBEN-HEIZUNGSDRAHT/RÉSISTANCE ÉLECTRIQUE DE DÉSEMBUEUR DE LUNETTE ARRIÈRE
O06	REAR DEFOGGER (-)/HECKSCHEIBENENTFEUCHTER (-)/DÉSEMBUEUR ARRIÈRE (-)/DESEMPAÑADOR TRASERO (-)

SECTION 8A-4
ABSCHNITT 8A-4
SECTION 8A-4
SECCIÓN 8A-4

INSTALLATION POSITIONS OF SINGLE UNIT PARTS
EINBAUPOSITIONEN VON EINZELEINHEIT-TEILEN
POSITIONS D'INSTALLATION DES PIÈCES
INDIVIDUELLES
POSICIONES DE INSTALACIÓN DE PARTES
DE UNIDAD SENCILLA

8A-4

CONTENTS
INHALT
TABLE DES MATIÈRES
ÍNDICE

ENGINE ROOM	8A-4-2
INSTRUMENT PANEL (FOR LHD)	8A-4-3
INSTRUMENT PANEL (FOR RHD)	8A-4-4
FLOOR	8A-4-5
MOTORRAUM	8A-4-2
ARMATURENBRETT (FÜR LHD)	8A-4-3
ARMATURENBRETT (FÜR RHD)	8A-4-4
BODEN	8A-4-5
COMPARTIMENT MOTEUR	8A-4-2
PANNEAU D'INSTRUMENTS (POUR LHD)	8A-4-3
PANNEAU D'INSTRUMENTS (POUR RHD)	8A-4-4
BODEN	8A-4-5
COMPARTIMIENTO DEL MOTOR	8A-4-2
TABLERO DE INSTRUMENTOS (PARA LHD)	8A-4-3
TABLERO DE INSTRUMENTOS (PARA RHD)	8A-4-4
PISO	8A-4-5

ENGINE ROOM
MOTORRAUM
COMPARTIMENT MOTEUR
COMPARTIMIENTO DEL MOTOR

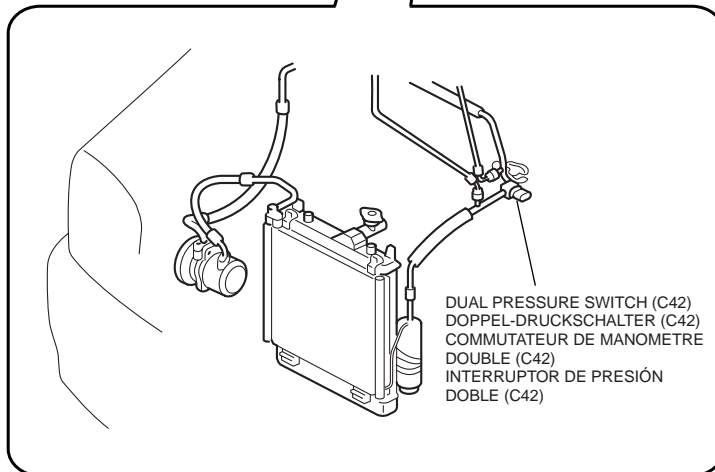
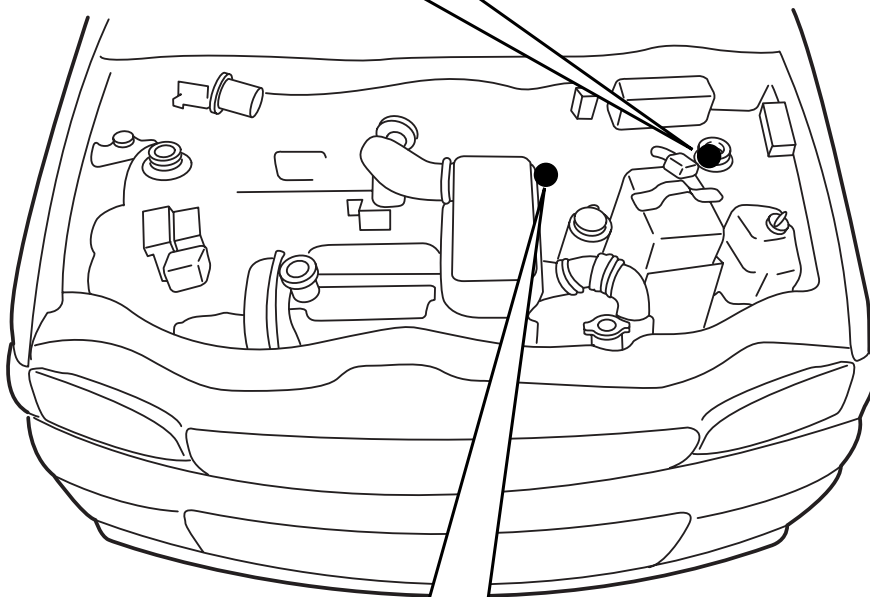
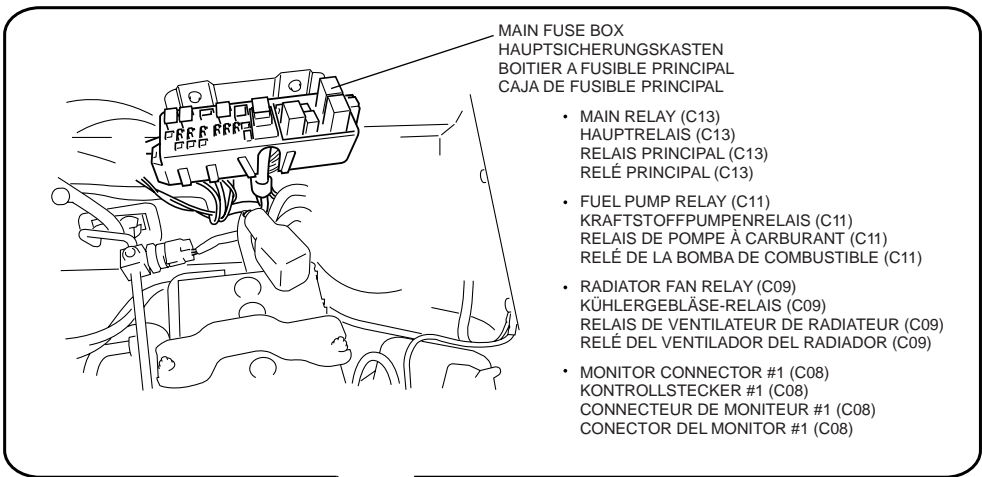

INSTRUMENT PANEL (FOR LHD)
ARMATURENBRETT (FÜR LHD)
PANNEAU D'INSTRUMENTS (POUR LHD)
TABLERO DE INSTRUMENTOS (PARA LHD)

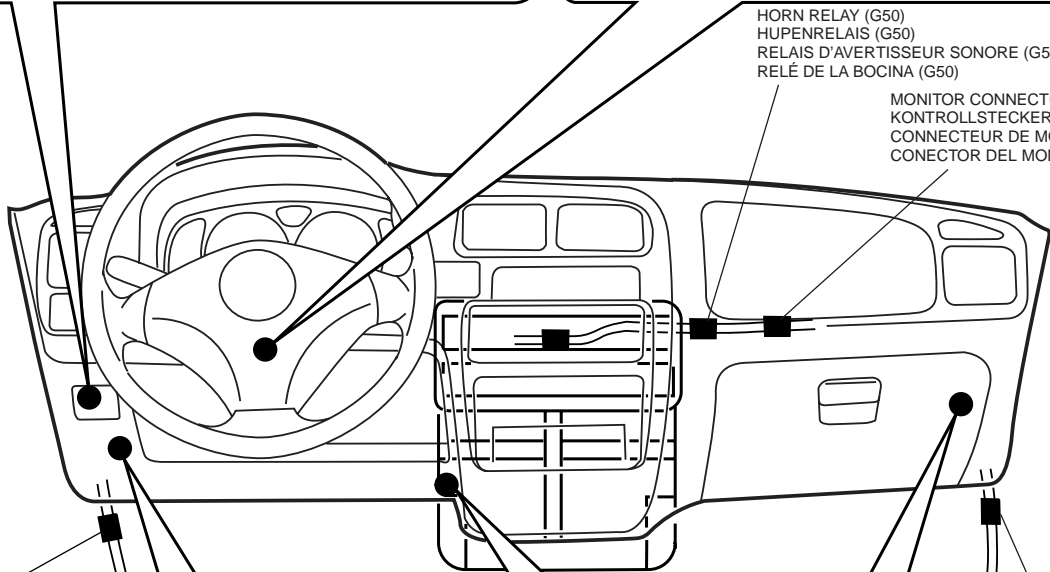
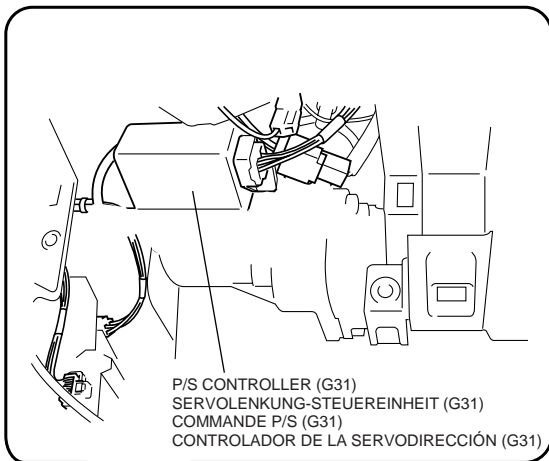

HORN RELAY (G50)
 HUPENRELAIS (G50)
 RELAIS D'AVERTISSEUR SONORE (G50)
 RELÉ DE LA BOCINA (G50)

MONITOR CONNECTOR #2 (G09)
 KONTROLLSTECKER #2 (G09)
 CONNECTEUR DE MONITEUR #2 (G09)
 CONECTOR DEL MONITOR #2 (G09)

DIODE #2 (L04)
 DIODE #2 (L04)
 DIODE #2 (L04)
 DIODO #2 (L04)

MONITOR CONNECTOR #3 (Q04)
 KONTROLLSTECKER #3 (Q04)
 CONNECTEUR DE MONITEUR #3 (Q04)
 CONECTOR DEL MONITOR #3 (Q04)

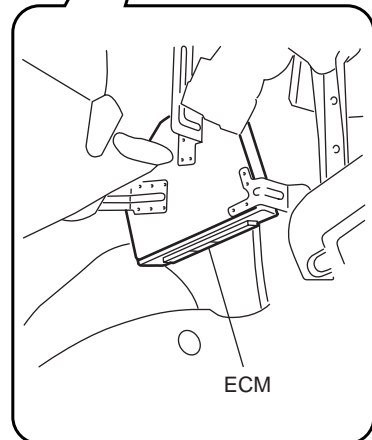
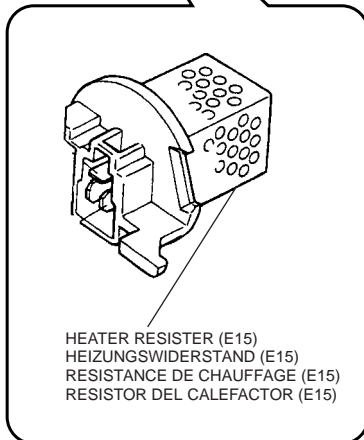
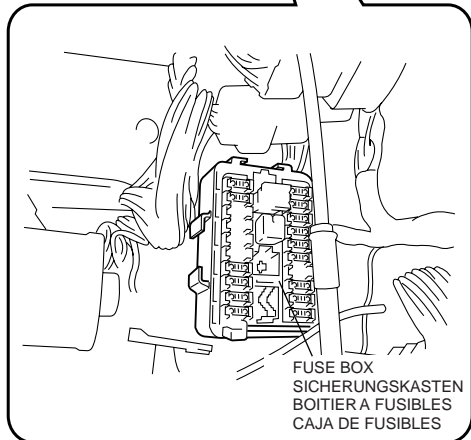

INSTRUMENT PANEL (FOR RHD)
ARMATURENBRETT (FÜR RHD)
PANNEAU D'INSTRUMENTS (POUR RHD)
TABLERO DE INSTRUMENTOS (PARA RHD)

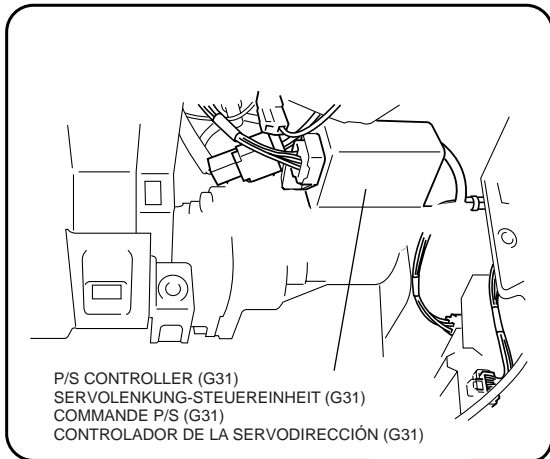

HORN RELAY (G50)
 HUPENRELAIS (G50)
 RELAIS D'AVERTISSEUR SONORE (G50)
 RELÉ DE LA BOCINA (G50)
 MONITOR CONNECTOR #2 (G09)
 KONTROLLSTECKER #2 (G09)
 CONNECTEUR DE MONITEUR #2 (G09)
 CONECTOR DEL MONITOR #2 (G09)

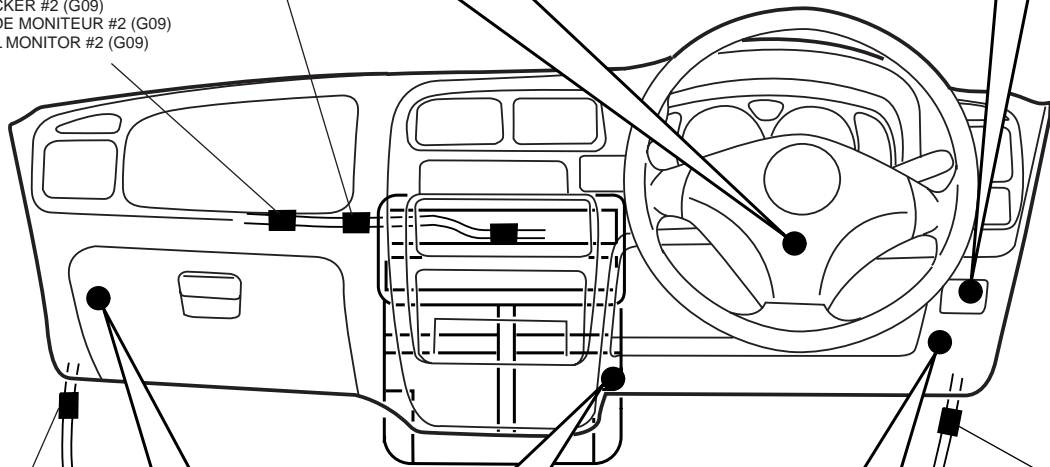

MONITOR CONNECTOR #3 (Q04)
 KONTROLLSTECKER #3 (Q04)
 CONNECTEUR DE MONITEUR #3 (Q04)
 CONECTOR DEL MONITOR #3 (Q04)

DIODE #2 (L04)
 DIODE #2 (L04)
 DIODE #2 (L04)
 DIODO #2 (L04)

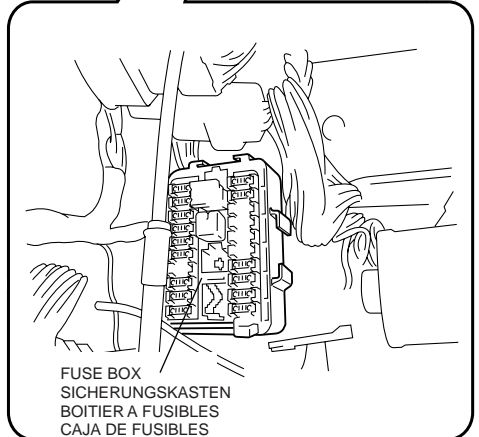
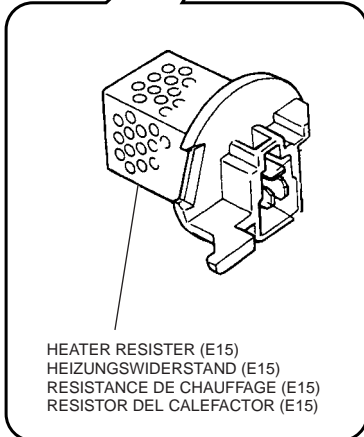
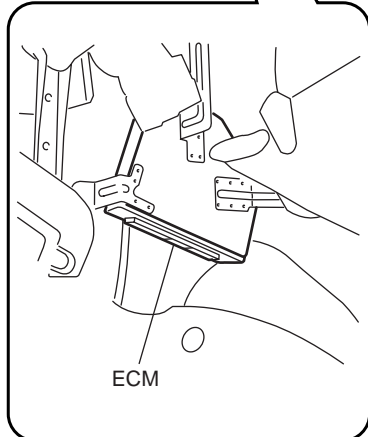

FLOOR
BODEN
BODEN
PISO

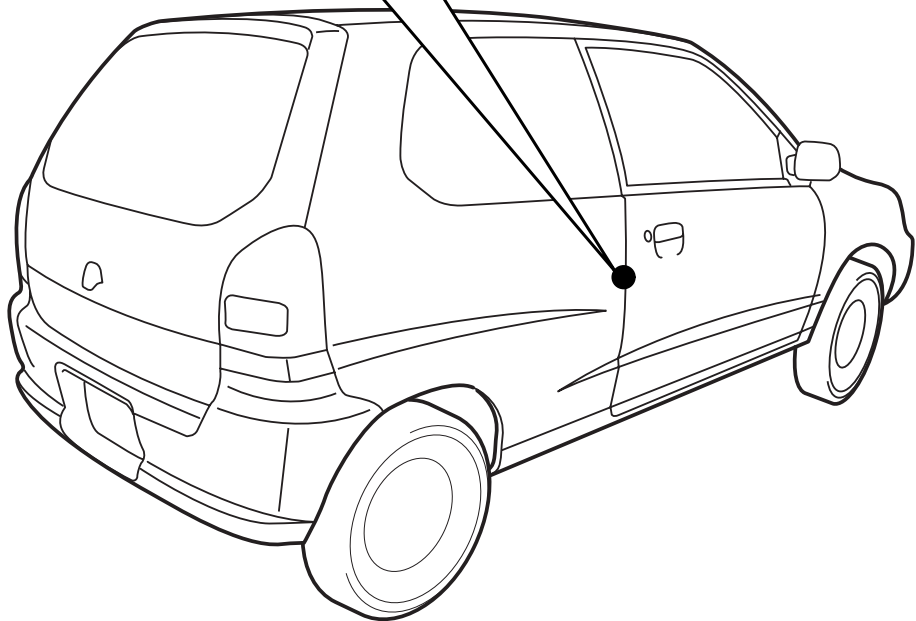
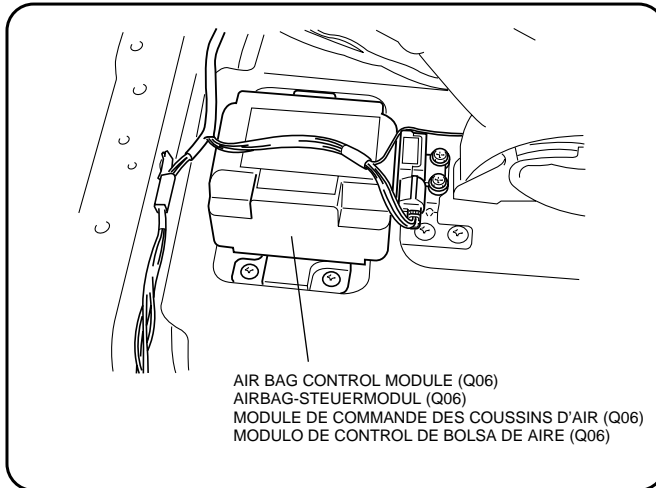

MEMO
NOTIZEN
NOTE
NOTAS

SECTION 8A-5
ABSCHNITT 8A-5
SECTION 8A-5
SECCIÓN 8A-5

GROUND POINT
MASSEPUNKT
POINTS DE MASSE
POINTS DE MASA

CONTENTS
INHALT
TABLE DES MATIÈRES
ÍNDICE

8A-5

ENGINE ROOM	8A-5-2
INSTRUMENT PANEL (FOR LHD)	8A-5-3
INSTRUMENT PANEL (FOR RHD)	8A-5-4
FLOOR	8A-5-5
MOTORRAUM	8A-5-2
ARMATURENBRETT(FÜR LHD)	8A-5-3
ARMATURENBRETT(FÜR RHD)	8A-5-4
BODEN	8A-5-5
COMPARTIMENT MOTEUR	8A-5-2
PANNEAU D'INSTRUMENTS (POUR LHD)	8A-5-3
PANNEAU D'INSTRUMENTS (POUR RHD)	8A-5-4
BODEN	8A-5-5
COMPARTIMIENTO DEL MOTOR	8A-5-2
TABLERO DE INSTRUMENTOS (PARA LHD)	8A-5-3
TABLERO DE INSTRUMENTOS (PARA RHD)	8A-5-4
PISO	8A-5-5

ENGINE ROOM

MOTORRAUM

COMPARTIMENT MOTEUR

COMPARTIMIENTO DEL MOTOR

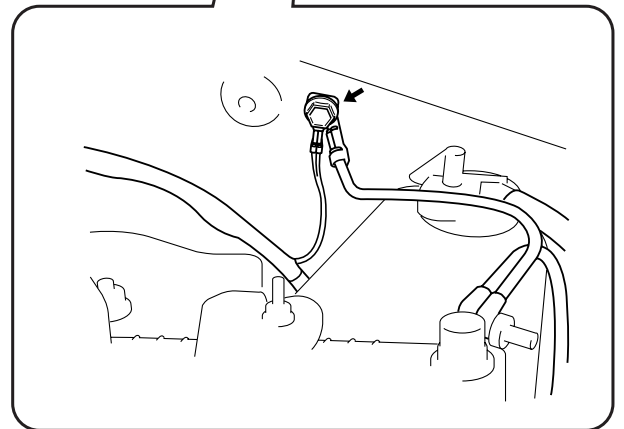
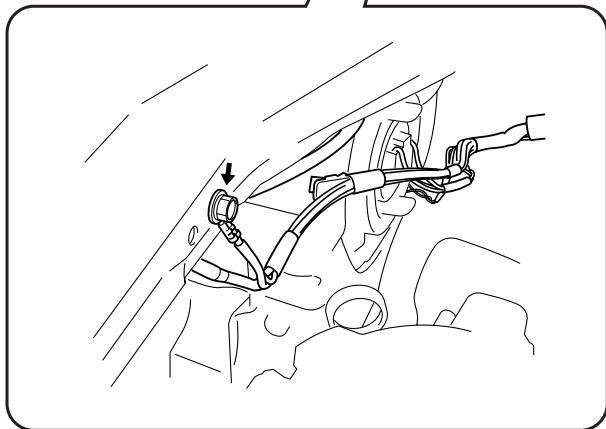
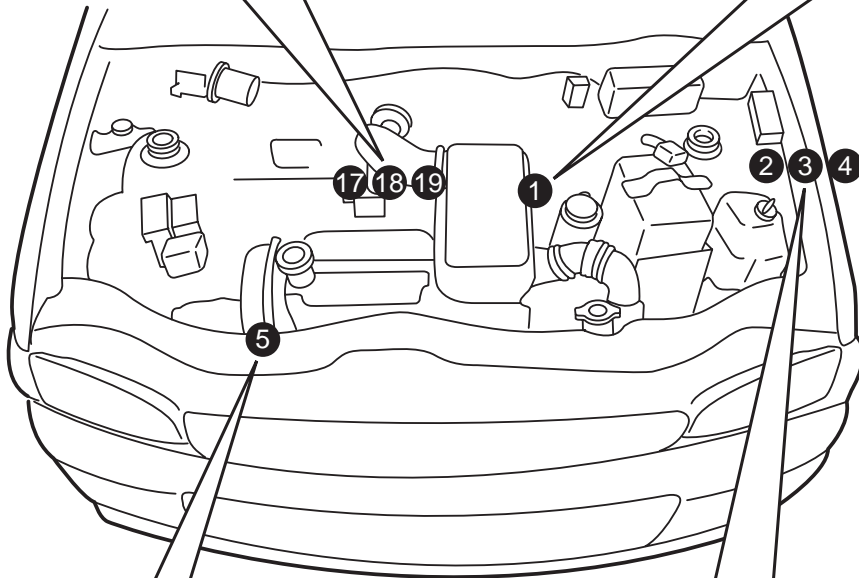
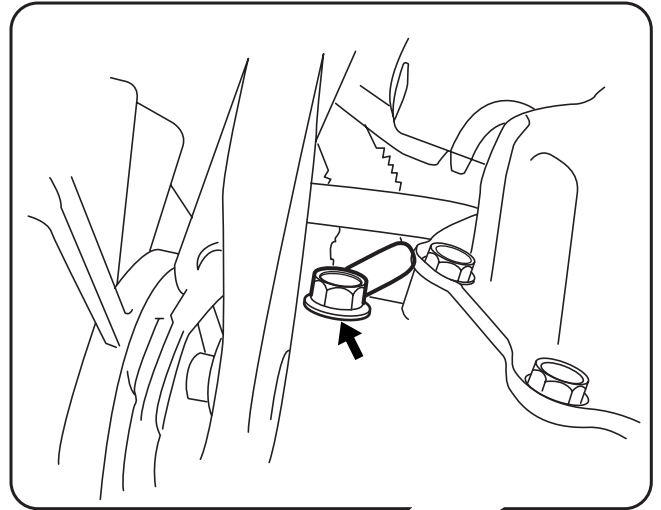
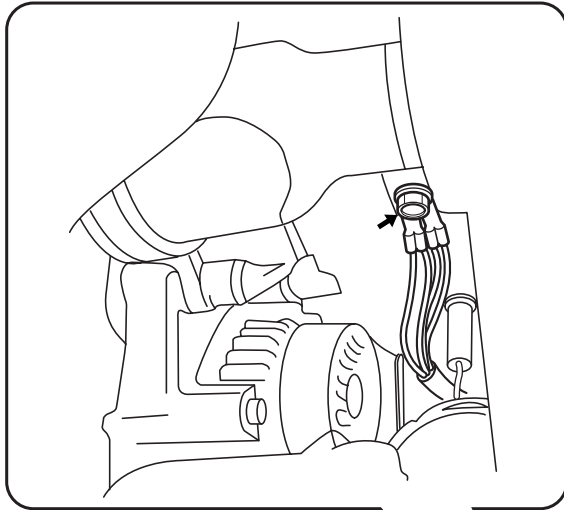

INSTRUMENT PANEL (FOR LHD)
ARMATURENBRETT (FÜR LHD)
PANNEAU D'INSTRUMENTS (POUR LHD)
TABLERO DE INSTRUMENTOS (PARA LHD)

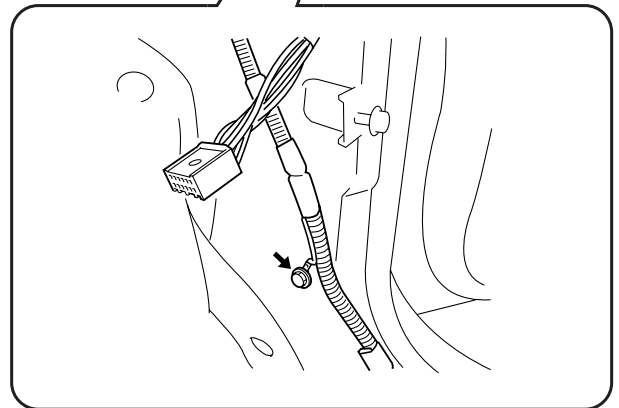
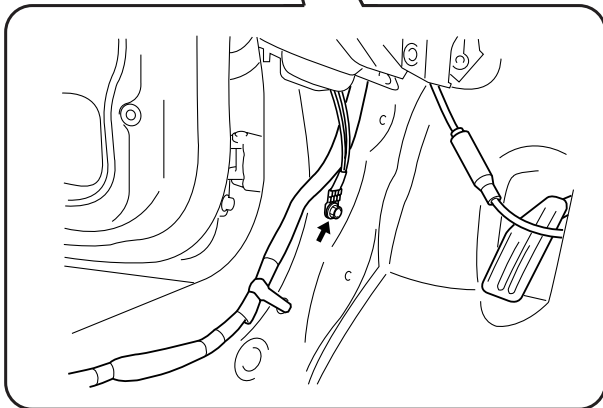
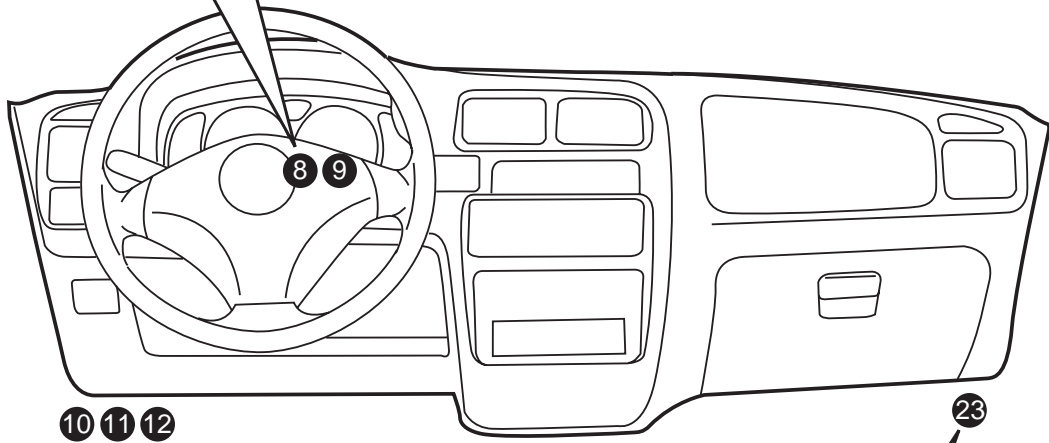
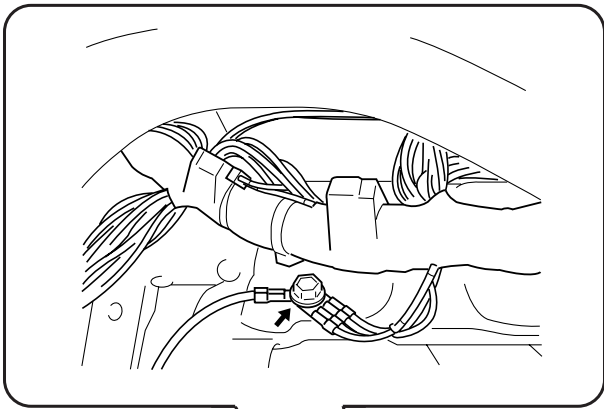

INSTRUMENT PANEL (FOR RHD)
ARMATURENBRETT (FÜR RHD)
PANNEAU D'INSTRUMENTS (POUR RHD)
TABLERO DE INSTRUMENTOS (PARA RHD)

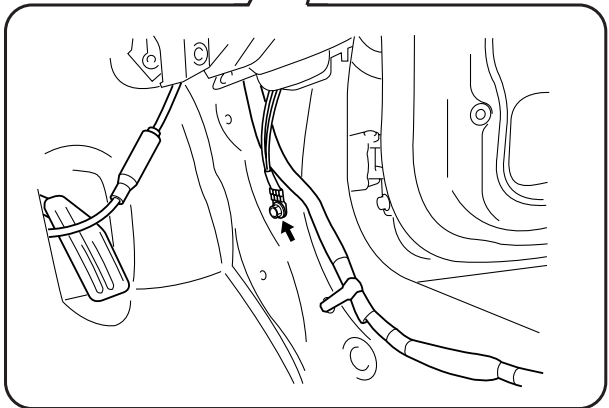
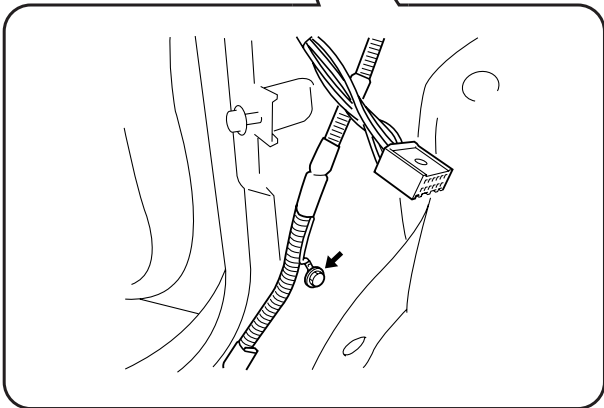
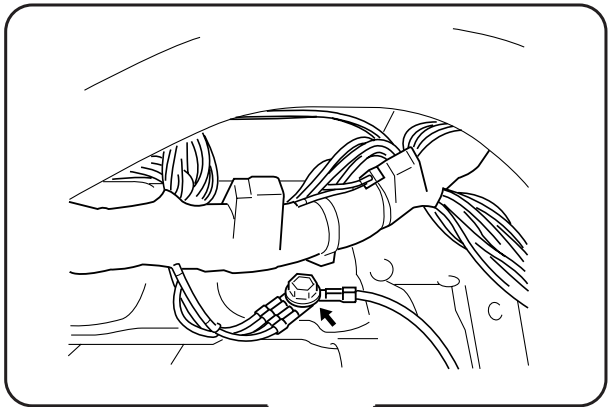
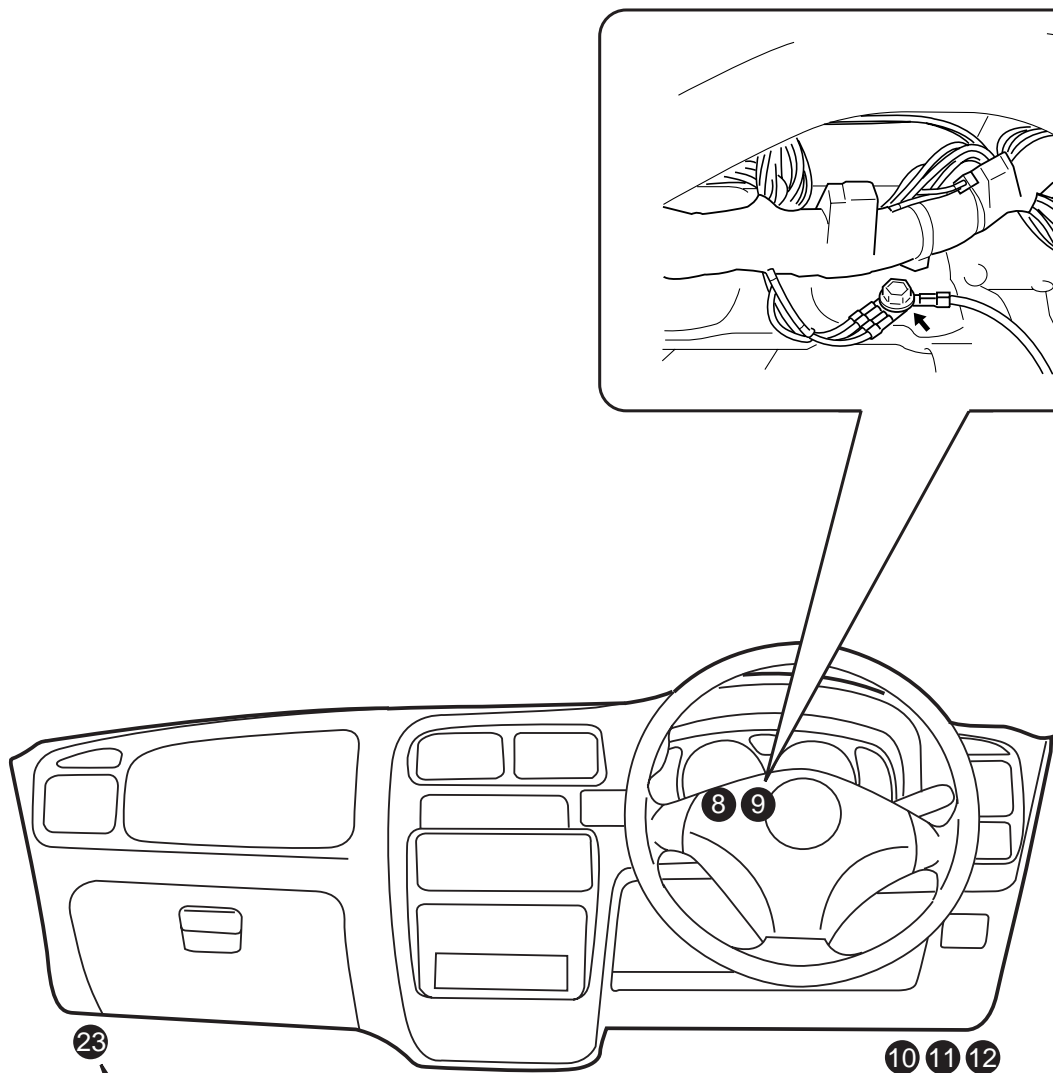

FLOOR
BODEN
BODEN
PISO

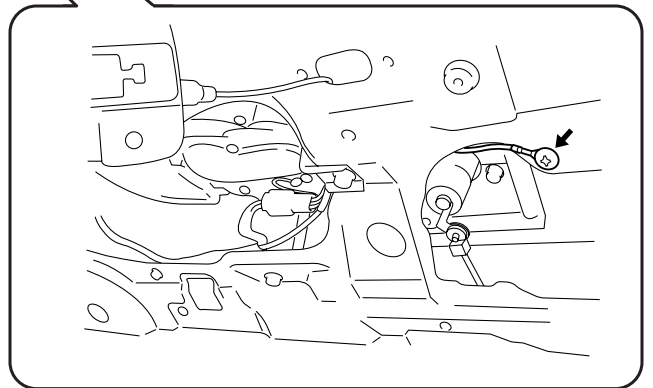
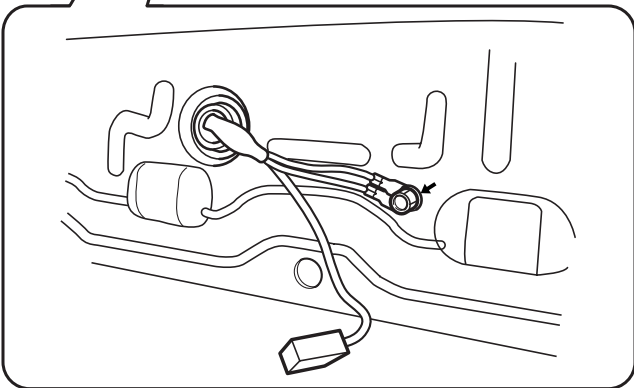
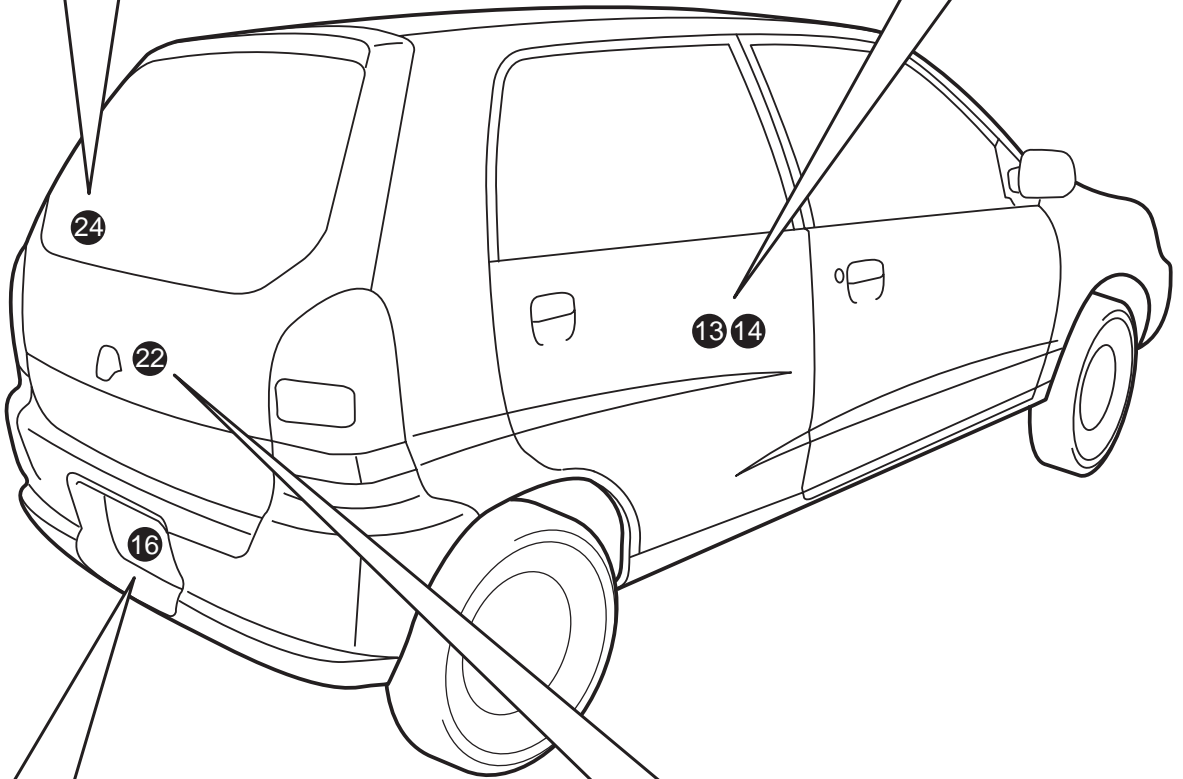
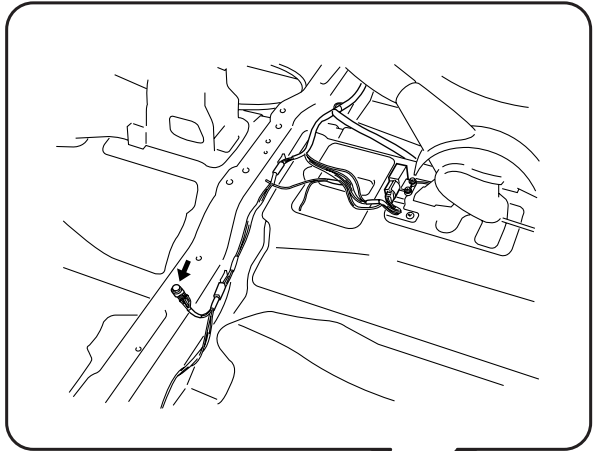
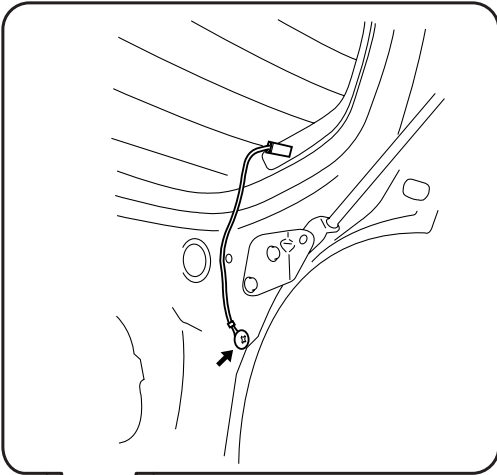

MEMO
NOTIZEN
NOTE
NOTAS

SECTION 8A-6
ABSCHNITT 8A-6
SECTION 8A-6
SECCIÓN 8A-6

POWER SUPPLY DIAGRAM
STROMVERSORGUNGSDIAGRAMM
SCHÉMA DU CIRCUIT D'ALIMENTATION
DIAGRAMA DE ALIMENTACIÓN ELÉCTRICA

CONTENTS
INHALT
TABLES DES MATIÈRES
ÍNDICE

· POWER SUPPLY DIAGRAM	8A-6-2
· PARTS UNDER THE FUSE	8A-6-3
FUSES IN MAIN FUSE BOX	8A-6-3
FUSES IN CIRCUIT FUSE BOX	8A-6-4
· STROMVERSORGUNGSDIAGRAMM	8A-6-2
· TEILE UNTER JEDER SICHERUNG	8A-6-3
SICHERUNGEN IM HAUPTSICHERUNGSKASTEN	8A-6-3
SICHERUNGEN IM SCHALTKREIS-SICHERUNGSKASTEN	8A-6-4
· SCHÉMA DU CIRCUIT D'ALIMENTATION	8A-6-2
· PIÈCES SOUS GESTION DE FUSIBLE	8A-6-3
FUSIBLES PLACÉS DANS LA BOÎTE À FUSIBLES PRINCIPALE	8A-6-3
FUSIBLES PLACÉS DANS LA BOÎTE À FUSIBLES PRINCIPALE	8A-6-4
· DIAGRAMA DE ALIMENTACIÓN ELÉCTRICA	8A-6-2
· PARTES BAJO EL FUSIBLE	8A-6-3
FUSIBLES DE LA CAJA DE FUSIBLES PRINCIPAL	8A-6-3
FUSIBLES DE LA CAJA DE FUSIBLES DEL CIRCUITO	8A-6-4

POWER SUPPLY DIAGRAM
STROMVERSORGUNGSDIAGRAMM
SCHÉMA DU CIRCUIT D'ALIMENTATION
DIAGRAMA DE ALIMENTACIÓN ELÉCTRICA

① M/T
 ② A/T

MAIN FUSE BOX
 HAUPT-SICHERUNGSKASTEN
 BOITIER A FUSIBLES PRINCIPAL
 CAJA DE FUSIBLES PRINCIPAL

IGNITION SWITCH
 ZÜNDSCHALTER
 CONTACTEUR D'ALLUMAGE
 INTERRUPTOR DE ENCENDIDO

FUSE BOX
 SICHERUNGSKASTEN
 BOITIER A FUSIBLES
 CAJA DE FUSIBLES

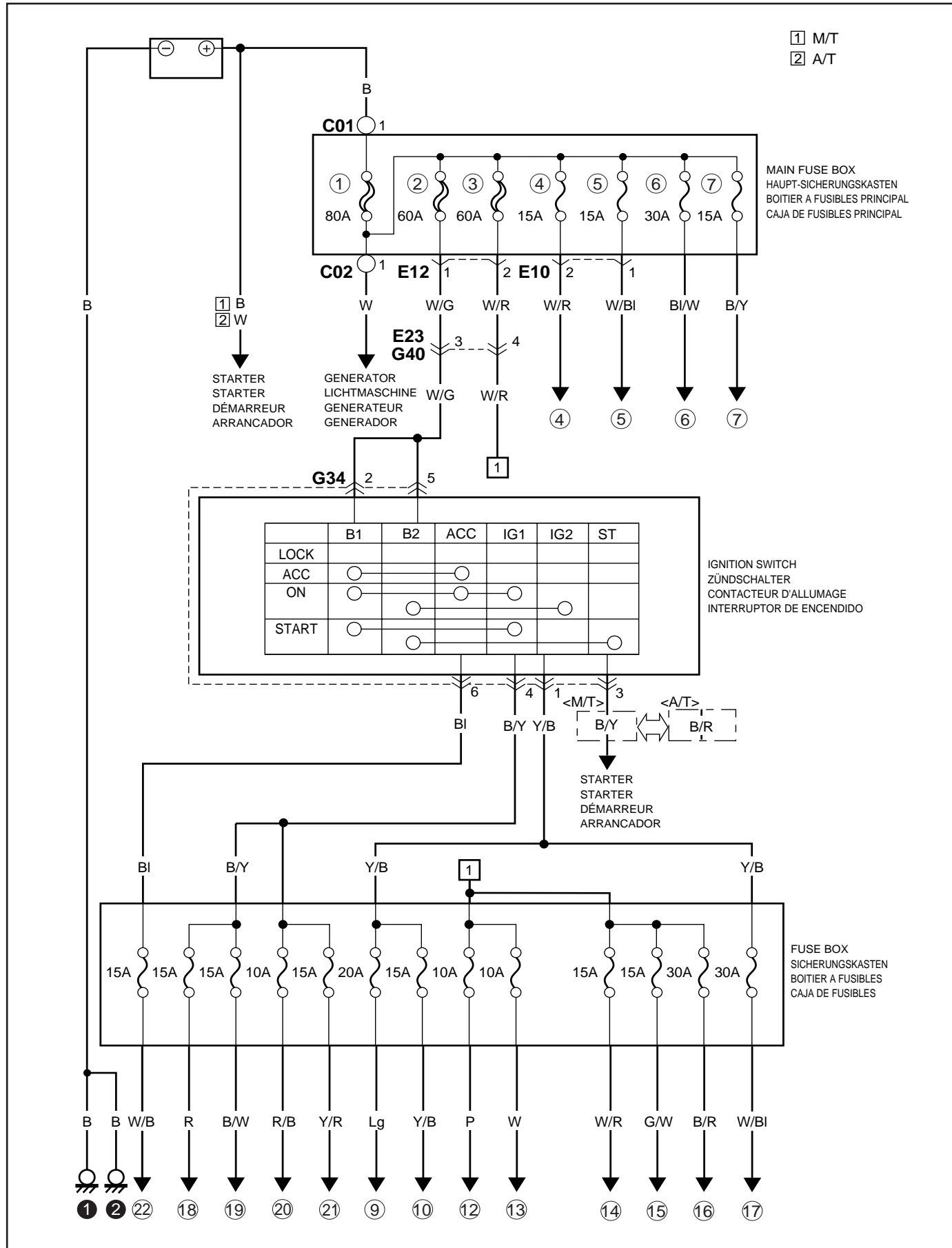

PARTS UNDER THE FUSE
TEILE UNTER JEDER SICHERUNG
PIÈCES SOUS GESTION DE FUSIBLE
PARTES BAJO EL FUSIBLE

The chart below describes parts under each fuse
 Die nachfolgende Tabelle beschreibt die von jeder Sicherung geschützten Teile.
 Le tableau ci-dessous décrit les pièces qui sont sous gestion de fusible.
 La gráfica siguiente describe las partes de debajo de cada fusible

FUSES IN MAIN FUSE BOX
SICHERUNGEN IM HAUPTSICHERUNGSKASTEN
FUSIBLES PLACÉS DANS LA BOÎTE À FUSIBLES PRINCIPALE
FUSIBLES DE LA CAJA DE FUSIBLES PRINCIPAL

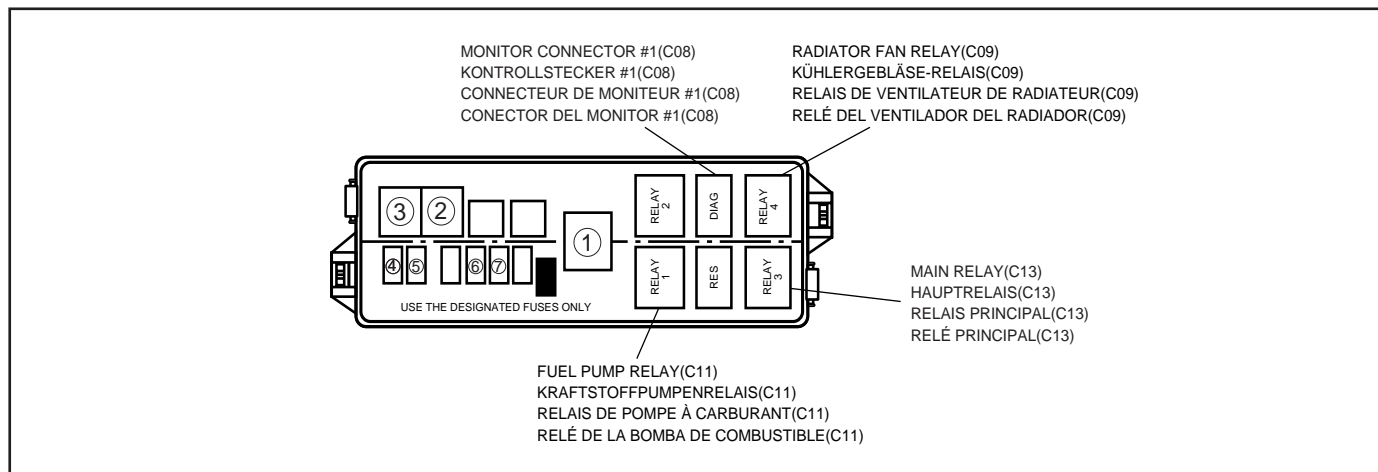

No. Nr. No. N.º	AMPERAGE AMPEREZAHL AMPÉRAGE AMPERAJE	PARTS UNDER THE FUSE TEILE UNTER JEDER SICHERUNG PIÈCES SOUS GESTION DE FUSIBLE PARTES BAJO EL FUSIBLE
①	80A	<ul style="list-style-type: none"> • BATTERY / BATTERIE / BATTERIE / BATERÍA • GENERATOR / LICHTMASCHINE / GENERATEUR / GENERADOR • ALL ELECTRIC CIRCUIT / ALLE ELEKTRISCHEN SCHALTKREISE / TOUT CIRCUIT ÉLECTRIQUE / TODO EL CIRCUITO ELÉCTRICO
②	60A	<ul style="list-style-type: none"> • IGNITION SWITCH / ZÜNDSCHALTER / CONTACTEUR D'ALLUMAGE / INTERRUPTOR DE ENCENDIDO
③	60A	<ul style="list-style-type: none"> • CIRCUIT FUSE BOX / SCHALTKREIS-SICHERUNGSKASTEN / BOÎTE À FUSIBLES DE CIRCUIT / CAJA DE FUSIBLES DEL CIRCUITO
④	15A	<ul style="list-style-type: none"> • HEADLIGHT (RH) / SCHEINWERFERLICHT (R) / PHARE (D) / FARO (DER.)
⑤	15A	<ul style="list-style-type: none"> • COMBINATION METER / KOMBINATIONSINSTRUMENT / COMPTEUR MIXTE / MEDIDOR DE COMBINACIÓN • HEADLIGHT (LH) / SCHEINWERFERLICHT (L) / PHARE (G) / FARO (IZQ.)
⑥	30A	<ul style="list-style-type: none"> • RADIATOR FAN RELAY / KÜHLERGEBLÄSE-RELAIS / RELAIS DE VENTILATEUR DE RADIATEUR / RELÉ DEL VENTILADOR DEL RADIADOR
⑦	15A	<ul style="list-style-type: none"> • MAIN RELAY / HAUPTRELAIS / RELAIS PRINCIPAL / RELÉ PRINCIPAL

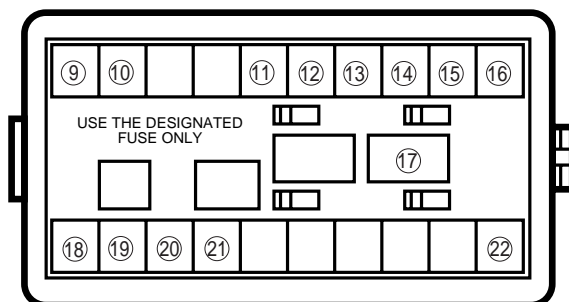
FUSE IN CIRCUIT FUSE BOX**SICHERUNGEN IM SCHALTKREIS-SICHERUNGSKASTEN****FUSIBLES PLACÉS DANS LA BOÎTE À FUSIBLES PRINCIPALE****FUSIBLES DE LA CAJA DE FUSIBLES DEL CIRCUITO**

No. Nr. No. N.º	AMPERAGE AMPEREZAHL AMPÉRAGE AMPERAJE	DESCRIPTION ON THE COVER BESCHREIBUNG AM DECKEL DESCRIPTION FAITE SUR LE COUVERCLE DESCRIPCIÓN EN LA CUBIERTA	PARTS UNDER THE FUSE TEILE UNTER JEDER SICHERUNG PIÈCES SOUS GESTION DE FUSIBLE PARTES BAJO EL FUSIBLE
⑨	20A	HEATER	• HEATER FAN MOTOR / HEIZGEBLÄSEMOTOR / MOTEUR DE VENTILATEUR DE CHAUFFAGE / MOTOR DEL VENTILADOR DEL CALEFACTOR
⑩	15A	REAR DEFG	• REAR DEFOGGER SWITCH / SCHALTER FÜR HECKSCHEIBENENTFEUCHTER / INTERRUPTEUR DE DÉSEMBUEUR ARRIÈRE / INTERRUPCIÓN DEL DESEMPAÑADOR TRASERO
⑫	10A	STOP	• BRAKE LIGHT SWITCH / BREMSLICHT-SCHALTER / INTERRUPTEUR DE FEUX STOP / INTERRUPCIÓN DE LA LUZ DEL FRENO
⑬	10A	TAIL	• COMBINATION SWITCH (LIGHTING SWITCH) / KOMBINATIONSSCHALTER (LICHTSCHALTER) / COMMUTATEUR COMBINE (COMMUTATEUR DE FEU) / INTERRUPCIÓN DE COMBINACIÓN (INTERRUPCIÓN DE LAS LUCES)
⑭	15A	RADIO. DOME	• ECM/PCM
			• DATA LINK CONNECTOR / DATENVERBINDUNGSSTECKER / CONNECTEUR DE TRANSMISSION DE DONNÉES / CONECTOR DE ENLACE DE DATOS
			• COMBINATION METER / KOMBINATIONSSCHALTER / COMPTEUR MIXTE / MEDIDOR DE COMBINACIÓN
			• ROOM LIGHT / INNENRAUMBELEUCHUNG / ECLAIRAGE INTÉRIEUR / LUZ INTERIOR
			• RADIO
			• MAIN SWITCH (KEY SWITCH) / HAUPTSCHALTER (SCHLÜSSELSCHALTER) / COMMUTATEUR PRINCIPAL (CONTACTEUR D'ALLUMAGE) / INTERRUPCIÓN PRINCIPAL (INTERRUPCIÓN DE LA LLAVE)
⑮	15A	HORN. HAZARD	• HORN / HUPE / AVERTISSEUR / BOCINA
			• COMBINATION SWITCH / KOMBINATIONSSCHALTER / COMMUTATEUR COMBINE / INTERRUPCIÓN DE COMBINACIÓN
⑯	30A	P/S	• P/S CONTROLLER / SERVOLENKUNG-STEUEREINHEIT / COMMANDE P/S / CONTROLADOR DE LA SERVODIRECCIÓN
⑰	30A	POWER WINDOW	• POWER WINDOW SWITCH / SERVO-FENSTERHEBER-SCHALTER / COMMUTATEUR DE LEVE-GLACE / INTERRUPCIÓN DE LA VENTANILLA AUTOMÁTICA
⑱	15A	AIRBAG	• AIR BAG / AIRBAG / AIRBAG / COLCHÓN DE AIRE

No. Nr. No. N.º	AMPERAGE AMPEREZahl AMPÉRAGE AMPERAJE	DESCRIPTION ON THE COVER BESCHREIBUNG AM DECKEL DESCRIPTION FAITE SUR LE COUVERCLE DESCRIPCIÓN EN LA CUBIERTA	PARTS UNDER THE FUSE TEILE UNTER JEDER SICHERUNG PIÈCES SOUS GESTION DE FUSIBLE PARTES BAJO EL FUSIBLE
①9	15A	IG. METER	<ul style="list-style-type: none"> • GENERATOR / LICHTMASCHINE / GENERATEUR / GENERADOR • COMBINATION METER / KOMBINATIONSTRUMENT / COMPTEUR MIXTE / MEDIDOR DE COMBINACIÓN • IG. COIL / ZÜNDSPULE / BOBINE D'ALLUMAGE / BOBINA DE ENCENDIDO • NOISE SUPPRESSOR / STÖRFUNKEN-UNTERDRÜCKER / SUPPRESSEUR DE BRUIT / SUPRESOR DE RUIDO • AIR BAG CONTROL MODULE / AIRBAG-STEUERMODUL / MODULE DE COMMANDE DES COUSSINS D AIR / MODULO DE CONTROL DE BOLSA DE AIRE • FUEL PUMP RELAY / KRAFTSTOFFPUMPENRELAIS / RELAIS DE POMPE À CARBURANT / RELÉ DE LA BOMBA DE COMBUSTIBLE • ECM/PCM • WARNING BUZZER CONTROLLER / WARNSUMMER-STEUERGERÄT / CONTRÔLEUR D'AVERTISSEUR DE RAPPEL / CONTROLADOR DEL ZUMBADOR DE AVISO • P/S CONTROLLER / SERVOLENKUNG-STEUEREINHEIT / COMMANDE P/S / CONTROLADOR DE LA SERVODIRECCIÓN
②0	10A	TURN. BACK	<ul style="list-style-type: none"> • TRANSMISSION RANGE SWITCH / GETRIEBEBEREICHSSCHALTER / INTERRUPTEUR DE PLAGE DE TRANSMISSION / INTERRUPTOR DEL MARGEN DE TRANSMISIÓN • COMBINATION SWITCH / KOMBINATIONSSCHALTER / COMMUTATEUR COMBINE / INTERRUPTOR DE COMBINACIÓN • BACK-UP LIGHT SWITCH / RÜCKFAHRLEUCHTENSCHALTER / INTERRUPTEUR DE FEUX DE MARCHE ARRIÈRE / INTERRUPTOR DE LA LUZ DE MARCHA ATRÁS • A/C SWITCH / KLIMAAANLAGEN-SCHALTER / COMMUTATEUR A/C / INTERRUPTOR DEL ACONDICIONADOR DE AIRE
②1	15A	WIPER. WASHER	<ul style="list-style-type: none"> • COMBINATION SWITCH / KOMBINATIONSSCHALTER / COMMUTATEUR COMBINE / INTERRUPTOR DE COMBINACIÓN • WIPER MOTOR / WISCHERMOTOR / MOTEUR D'ESSUIE-GLACE / MOTOR DEL LIMPIAPARABRISAS • REAR WIPER & WASHER SWITCH / HECKWISCHER- UND WASCHERSCHALTER / COMMUTATEUR D'ESSUIE-GLACE ET LAVE-GLACE ARRIERE / INTERRUPTOR DEL LIMPIADOR Y LAVADOR TRASERO • REAR WIPER MOTOR / HECKSCHEIBENWISCHERMOTOR / MOTEUR D'ESSUIE-GLACE ARRIÈRE / MOTOR DEL LIMPIADOR TRASERO
②2	15A	CIGER	<ul style="list-style-type: none"> • RADIO • CIGER LIGHTER / ZIGARETTE-NANZÜNDER / ALLUME-CIGARES / ENCENDEDOR DE CIGARRILLOS

SECCIÓN 8A-7

DIAGRAMA DEL CIRCUITO ELÉCTRICO

ÍNDICE

SISTEMA DE ARRANQUE	8A-7- 5
SISTEMA DE CARGA	8A-7- 6
SISTEMA DE ENFRIAMIENTO	8A-7- 7
MOTOR Y SISTEMA DE CONTROL DE LA TRANSMISIÓN AUTOMÁTICA	8A-7- 8
LAVADOR Y LIMPIADOR DEL PARABRISAS (SI ESTÁ PROVISTO DE LIMPIAPARABRISAS INTERMITENTE Y LAVADOR)	8A-7-12
LAVADOR Y LIMPIADOR DEL PARABRISAS (SI NO ESTÁ PROVISTO DE LIMPIAPARABRISAS INTERMITENTE Y LAVADOR) ...	8A-7-13
LIMPIADOR Y LAVADOR TRASERO	8A-7-14
DESEMPAÑADOR TRASERO	8A-7-15
VENTANILLA AUTOMÁTICA	8A-7-16
BOCINA (SI NO ESTÁ PROVISTO DE COLCHÓN DE AIRE)	8A-7-18
BOCINA (SI ESTÁ PROVISTO DE COLCHÓN DE AIRE)	8A-7-19
MEDIDOR DE COMBINACIÓN (MEDIDORES Y CONTADORES)	8A-7-20
MEDIDOR DE COMBINACIÓN (LÁMPARAS INDICADORAS)	8A-7-21
MEDIDOR DE COMBINACIÓN (LÁMPARA DE ADVERTENCIA)	8A-7-22
FAROS	8A-7-23
LUCES DE POSICIÓN, DE COLA Y DE LA MATRÍCULA	8A-7-24
LUZ DE ILUMINACIÓN	8A-7-25
LUZ INTERIOR	8A-7-26
LUZ DE LA SEÑAL DE GIRO Y DE ADVERTENCIA DE PELIGRO	8A-7-27
LUZ DEL FRENO	8A-7-28
LUZ DE MARCHA ATRÁS	8A-7-29
CALEFACTOR Y ACONDICIONADOR DE AIRE	8A-7-30
RADIO	8A-7-31
ENCENDEDOR DE CIGARRILLOS	8A-7-32
ZUMBADOR DE AVISO	8A-7-33
SERVODIRECCIÓN	8A-7-34
SISTEMA DE CONTROL DEL COLCHÓN DE AIRE	8A-7-35

CRANKING SYSTEM
KURBELSYSTEM
SYSTÈME DE DÉMARRAGE
SISTEMA DE ARRANQUE

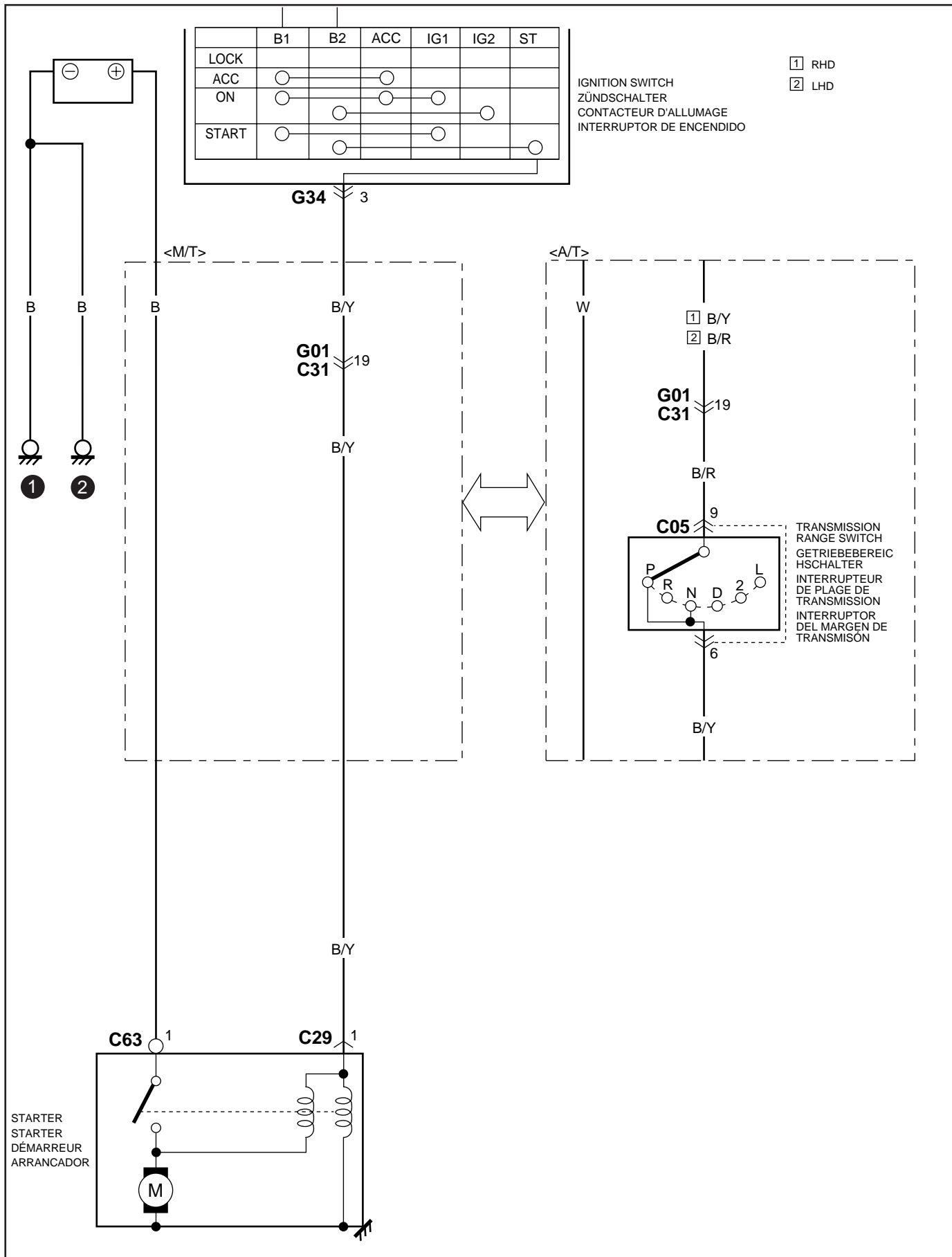

CHARGING SYSTEM
LADESYSTEM
SYSTÈME DE CHARGE
SISTEMA DE CARGA

MAIN FUSE
 HAUPTSICHERUNG
 FUSIBLE PRINCIPAL
 FUSIBLE PRINCIPAL

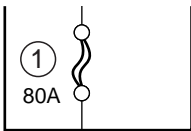

C02 1

IG. METER
 15A



FUSE BOX
 SICHERUNGSKASTEN
 BOITIER A FUSIBLES
 CAJA DE FUSIBLES

B/W

B/W

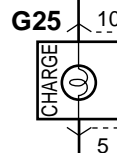

COMBINATION METER
 KOMBINATIONSINSTRUMENT
 COMPTEUR MIXTE
 MEDIDOR DE COMBINACIÓN

W

B/W

W/BI

G01
C31

B/W

W/BI

C27 1

C28 1 2

GENERATOR
 LICHTMASCHINE
 GÉNÉRATEUR
 GENERADOR

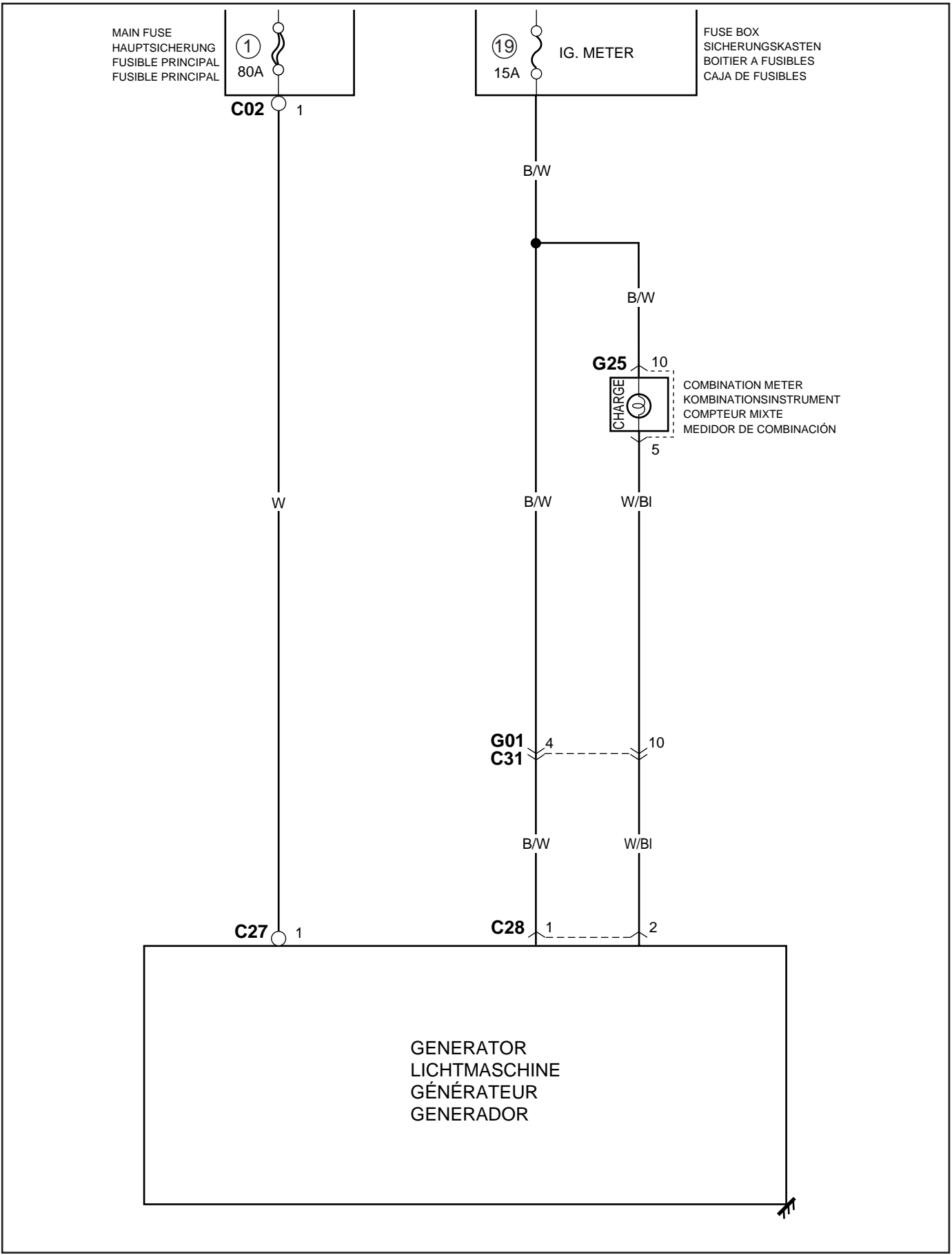

COOLING SYSTEM
KÜHLANLAGE
SYSTÈME DE REFROIDISSEMENT
SISTEMA DE ENFRIAMIENTO

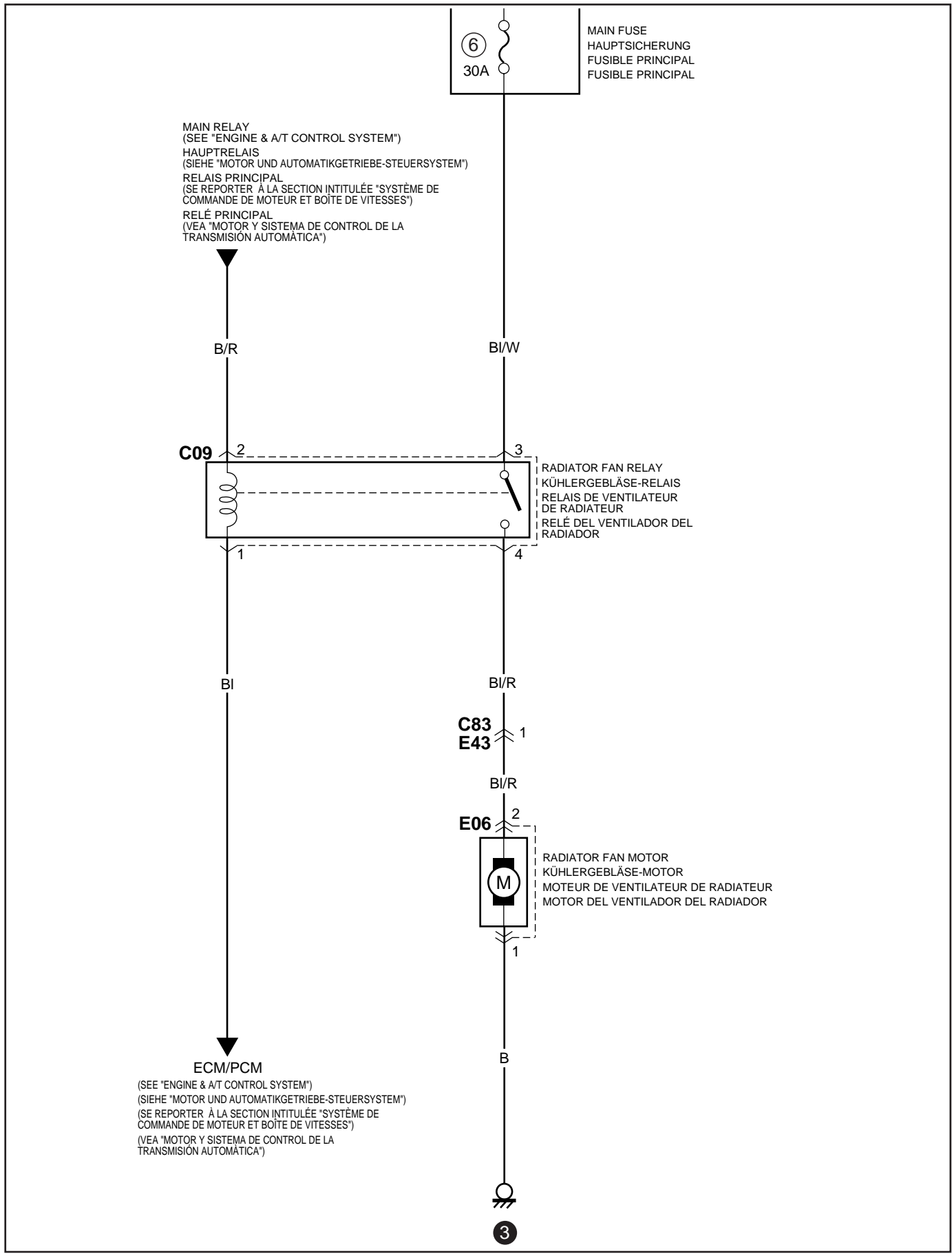

ENGINE & A/T CONTROL SYSTEM
MOTOR UND AUTOMATIKGETRIEBE-STEUERSYSTEM
SYSTÈME DE COMMANDE DE MOTEUR ET BOÎTE DE VITESSES
MOTOR Y SISTEMA DE CONTROL DE LA TRANSMISIÓN AUTOMÁTICA

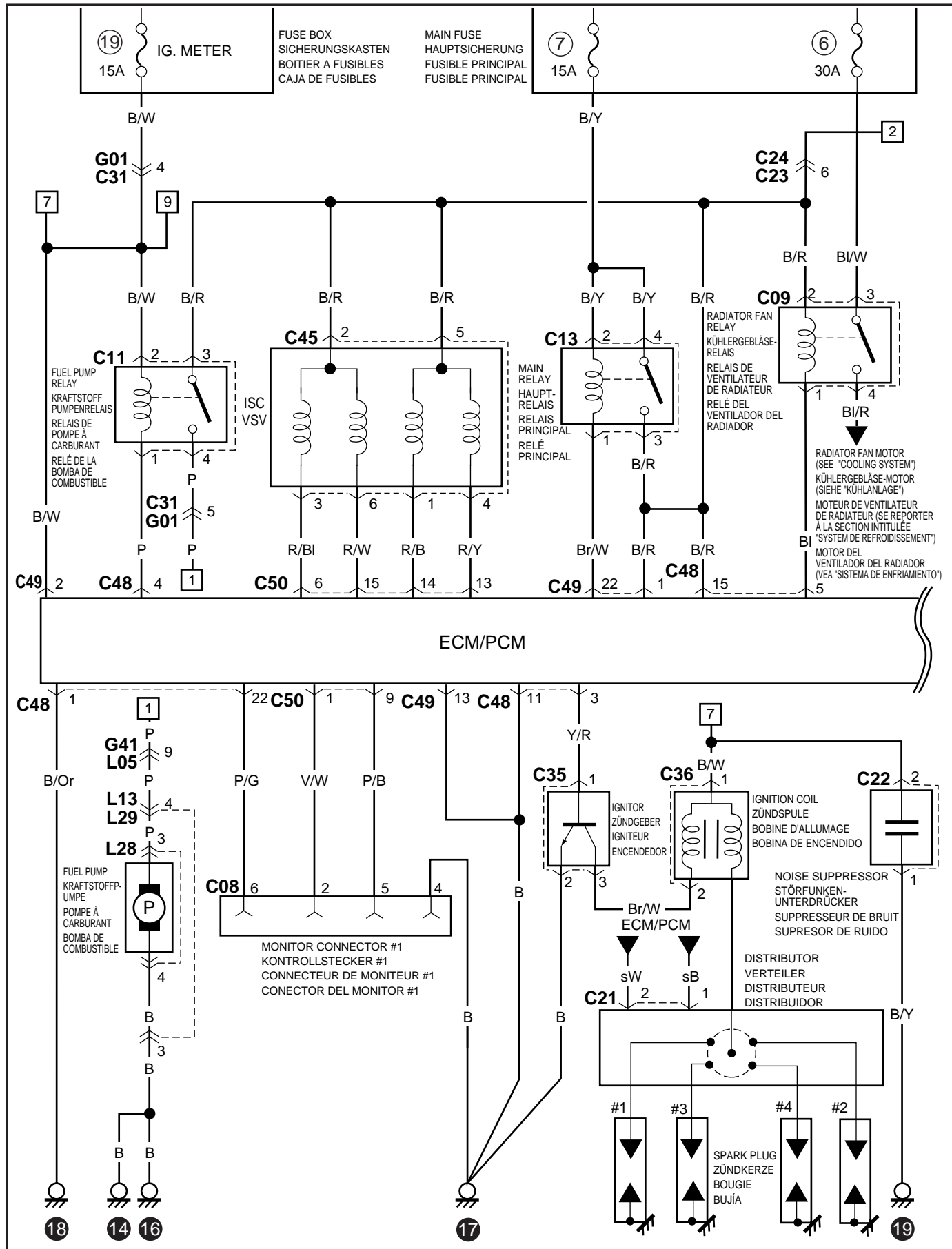

ENGINE & A/T CONTROL SYSTEM
MOTOR UND AUTOMATIKGETRIEBE-STEUERSYSTEM
SYSTÈME DE COMMANDE DE MOTEUR ET BOÎTE DE VITESSES
MOTOR Y SISTEMA DE CONTROL DE LA TRANSMISIÓN AUTOMÁTICA

- 1 RHD
- 2 LHD

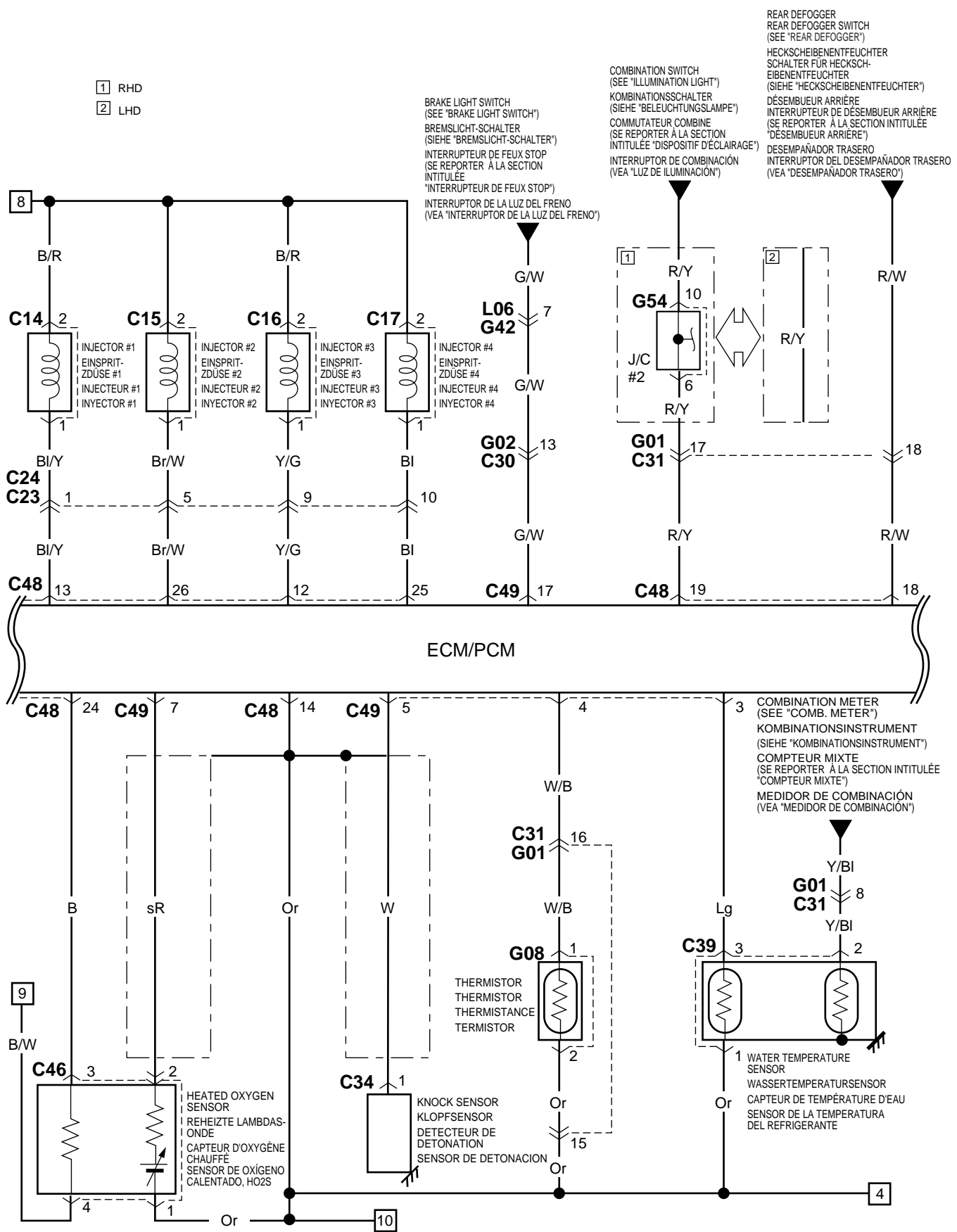

<A/T>

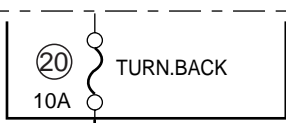

FUSE BOX
 SICHERUNGSKASTEN
 BOITIER A FUSIBLES
 CAJA DE FUSIBLES

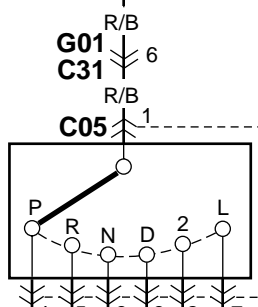

TRANSMISSION RANGE SWITCH
 GETRIEBEBEREICHSCHALTER
 INTERRUPTEUR DE PLAGE DE
 TRANSMISSION
 INTERRUPTOR DEL MARGEN
 DE TRANSMISION

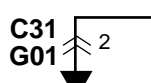

BACK-UP LIGHT WARNING BUZZER
 (SEE "BACK UP LIGHT")
 RÜCKFAHRLEUCHTE WARNSIGNALTON
 (SIEHE "RÜCKFAHRLEUCHTE")
 FEU MARCHÉ ARRIÈRE
 VIBREUR D'AVERTISSEMENT
 (SE REPORTER À LA SECTION INTITULÉE
 "FEUX DE MARCHÉ ARRIÈRE")
 LUZ DE MARCHA ATRÁS
 ZUMBADOR DE ADVERTENCIA
 (VEA "LUZ DE MARCHA ATRÁS")

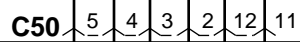

ECM/PCM

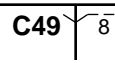

Lg/R



Lg/R Gr/R

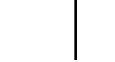

Lg/R Gr/R

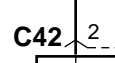

1

Or



Gr/R Gr/BI



1

Or



Lg/B



1

Or



W/R W/BI



A B



1

FRONT WIPER & WASHER (IF EQUIPPED WITH INTERMITTENT WIPER)

WINDSCHUTZSCHEIBEN-WISCHER UND -WASCHERF (FALLS MIT INTERVALLWISCHER AUSGERÜSTET)

ESSUIE-GLACE ET LAVE-GLACE DE PARE-BRISE (SI ÉQUIPÉ D'UN LAVE-GLACE ET ESSUIE-GLACE INTERMITTENT)

LAVADOR Y LIMPIADOR DEL PARABRISAS (SI ESTÁ PROVISTO DE LIMPIAPARABRISAS INTERMITTENTE Y LAVADOR)

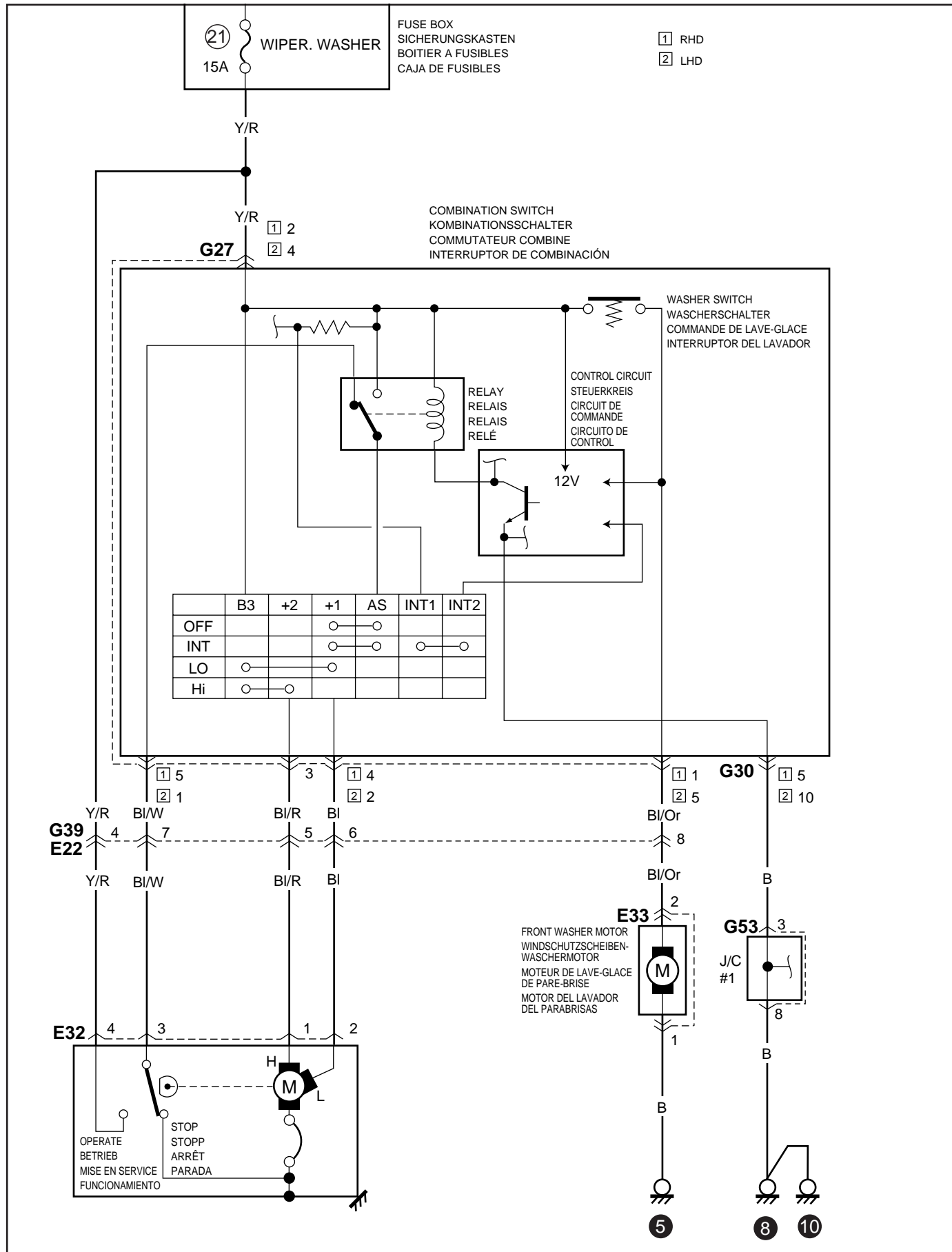

FRONT WIPER & WASHER (IF NOT EQUIPPED WITH INTERMITTENT WIPER)
WINDSCHUTZSCHEIBEN-WISCHER UND -WASCHERF (FALLS NICHT MIT INTERVALLWISCHER AUSGERÜSTET)
ESSUIE-GLACE ET LAVE-GLACE DE PARE-BRISE (SI NON ÉQUIPÉ D'UN LAVE-GLACE ET ESSUIE-GLACE INTERMITTENT)
LAVADOR Y LIMPIADOR DEL PARABRISAS (SI NO ESTÁ PROVISTO DE LIMPIAPARABRISAS INTERMITENTE Y LAVADOR)

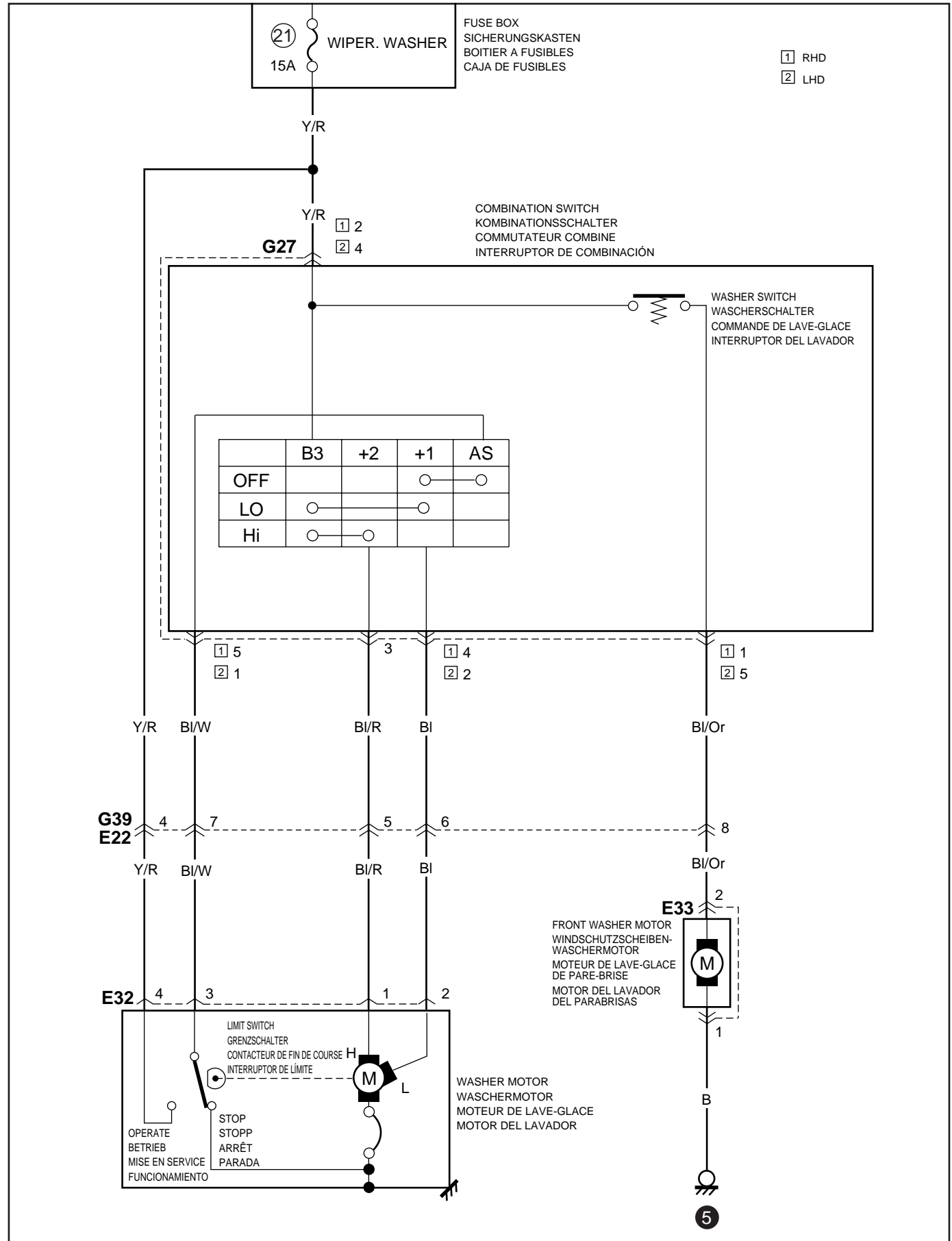

REAR WIPER AND WASHER
HECKSCHWEIBENWISCHER UND WASCHANLAGE
ESSUIE-GLACE ET LAVE-GLACE ARRIÈRE
LIMPIADOR Y LAVADOR TRASERO

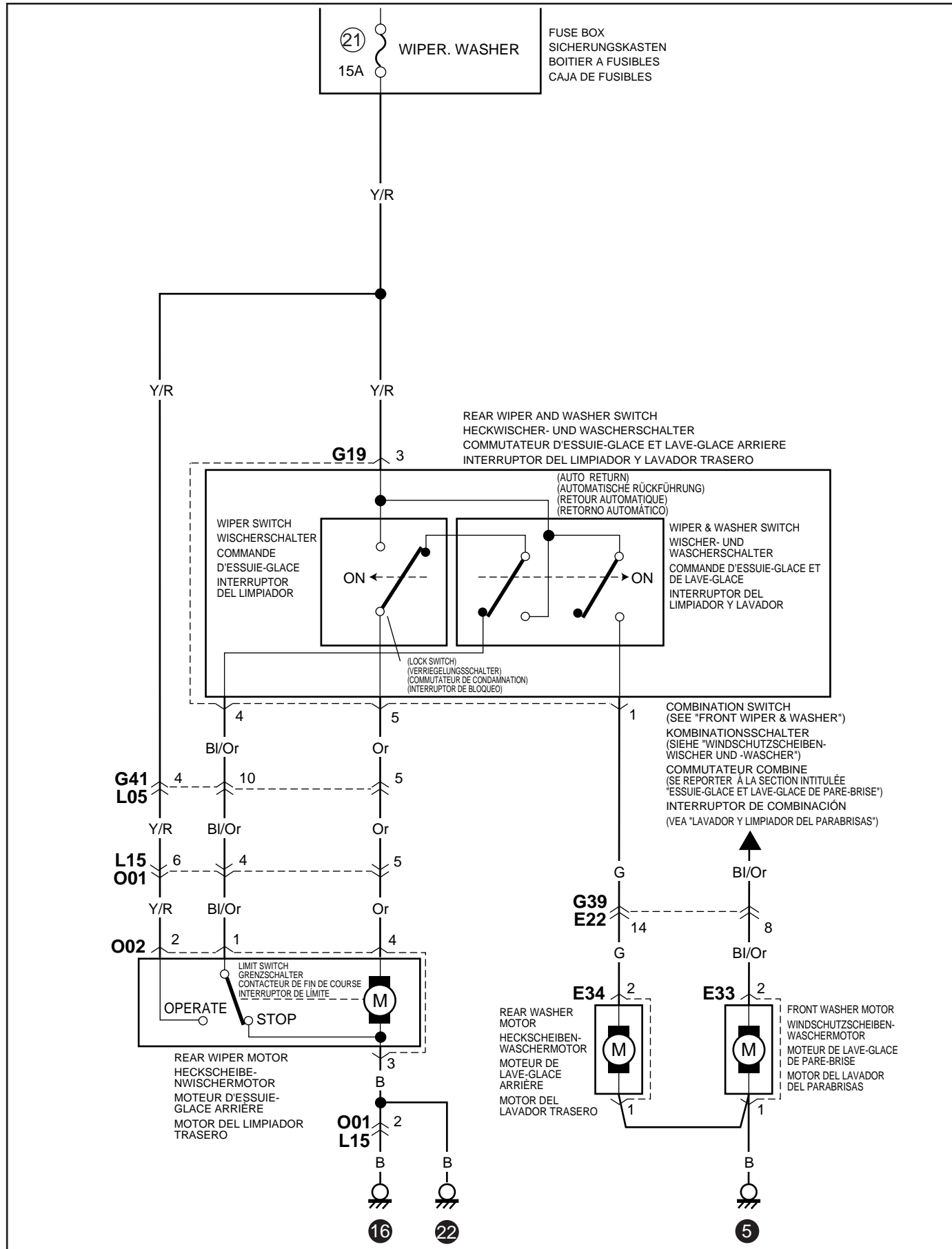

REAR DEFOGGER
HECKSCHEIBENENTFEUCHTER
DÉSEMBUEUR ARRIÈRE
DESEMPAÑADOR TRASERO

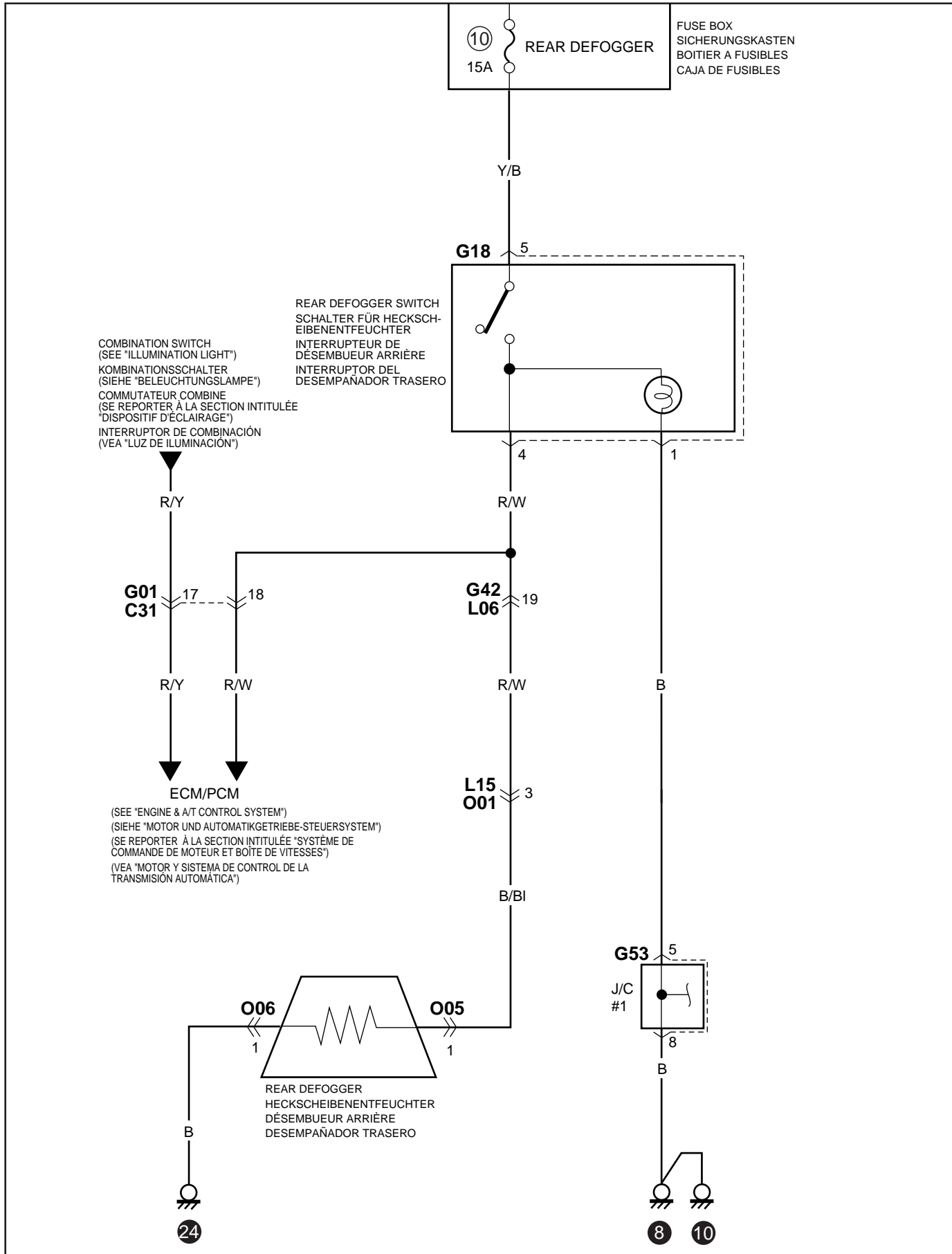

- 1 RHD
- 2 LHD

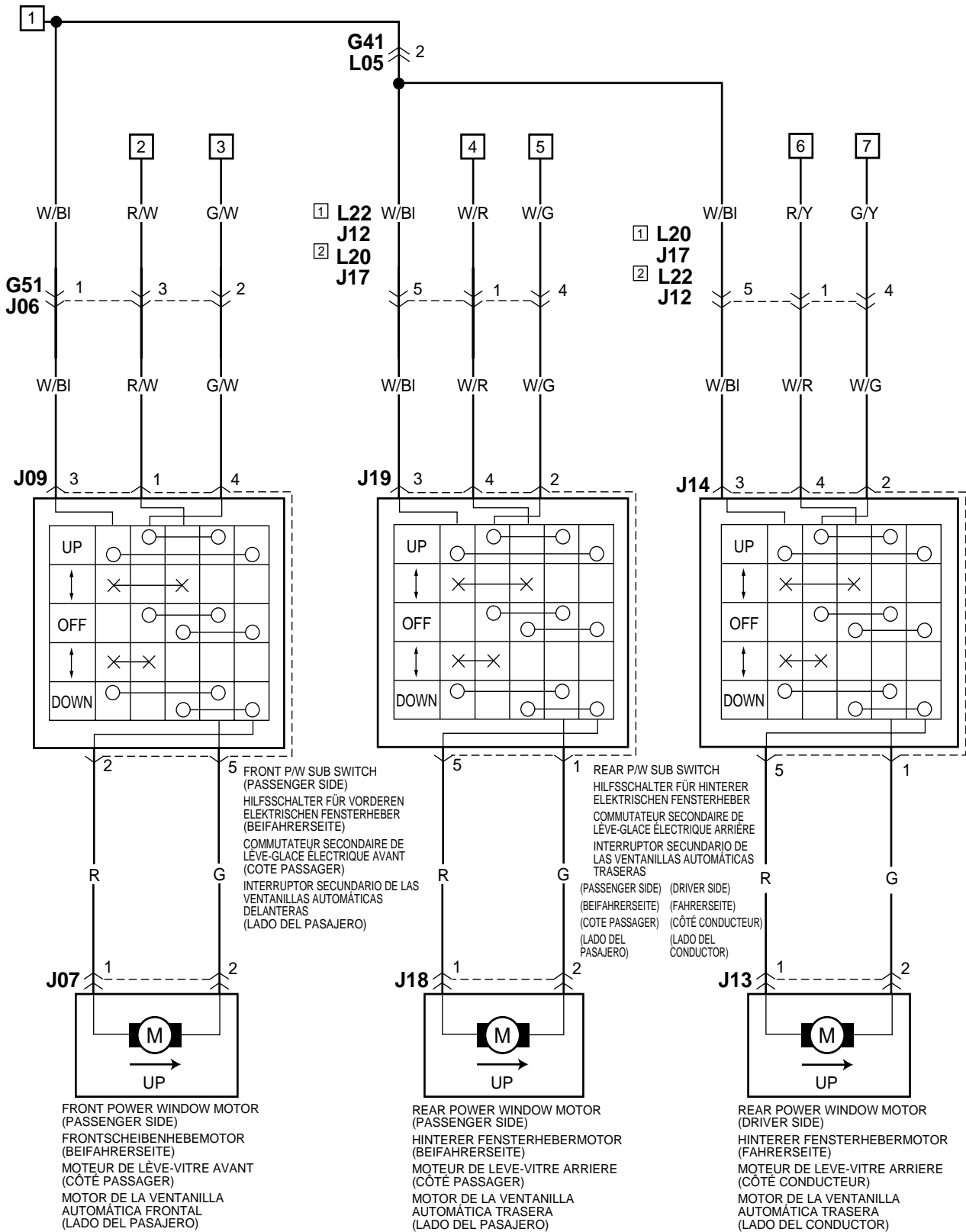

HORN (IF NOT EQUIPPED WITH AIR BAG)
HUPE (FALLS NICHT MIT AIRBAG AUSGERÜSTET)
AVERTISSEUR (SI NON ÉQUIPÉ D'UN SAC GONFLABLE)
BOCINA (SI NO ESTÁ PROVISTO DE COLCHÓN DE AIRE)

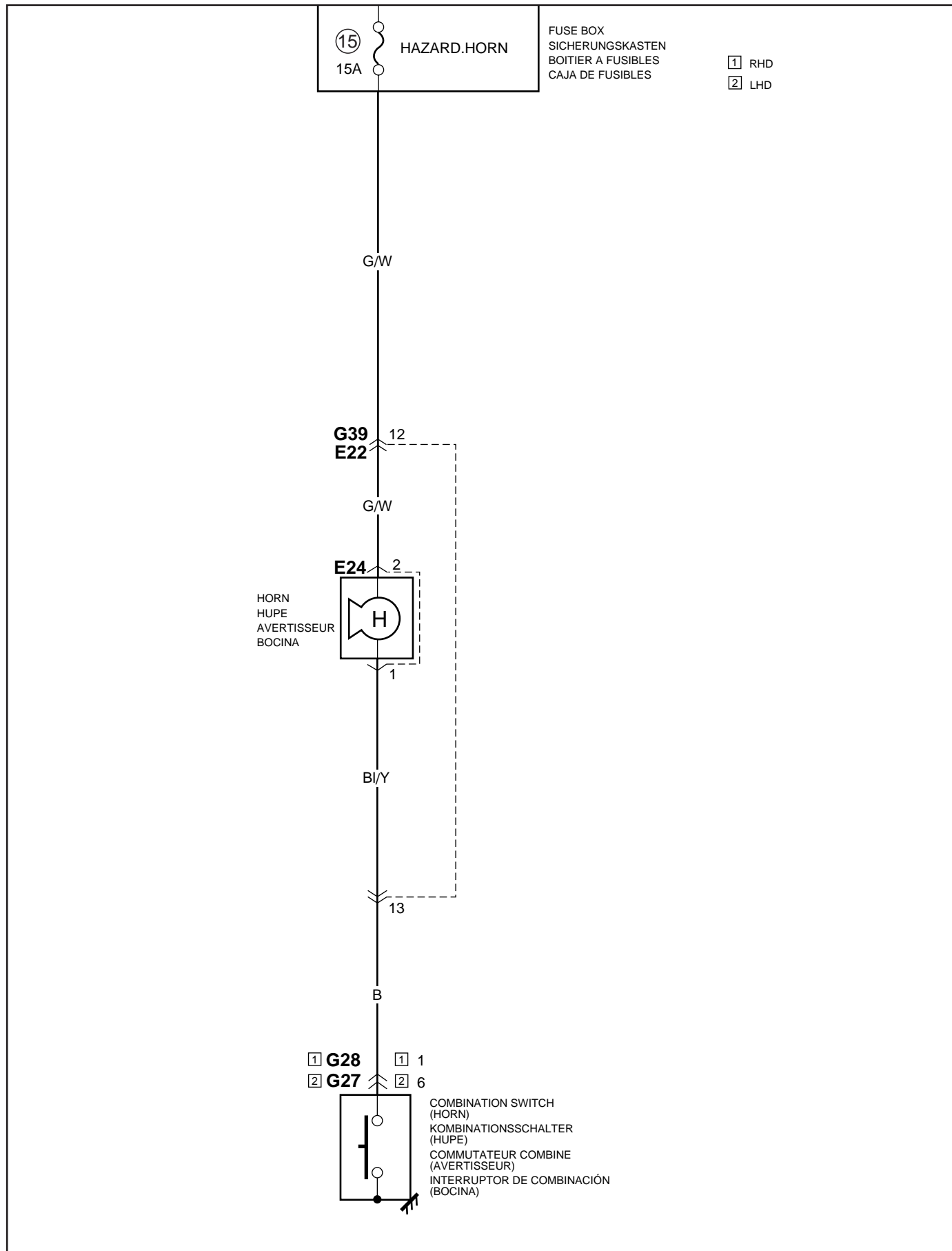

HORN (IF EQUIPPED WITH AIR BAG)
HUPE (FALLS MIT AIRBAG AUSGERÜSTET)
AVERTISSEUR (SI ÉQUIPÉ D'UN SAC GONFLABLE)
BOCINA (SI ESTÁ PROVISTO DE COLCHÓN DE AIRE)

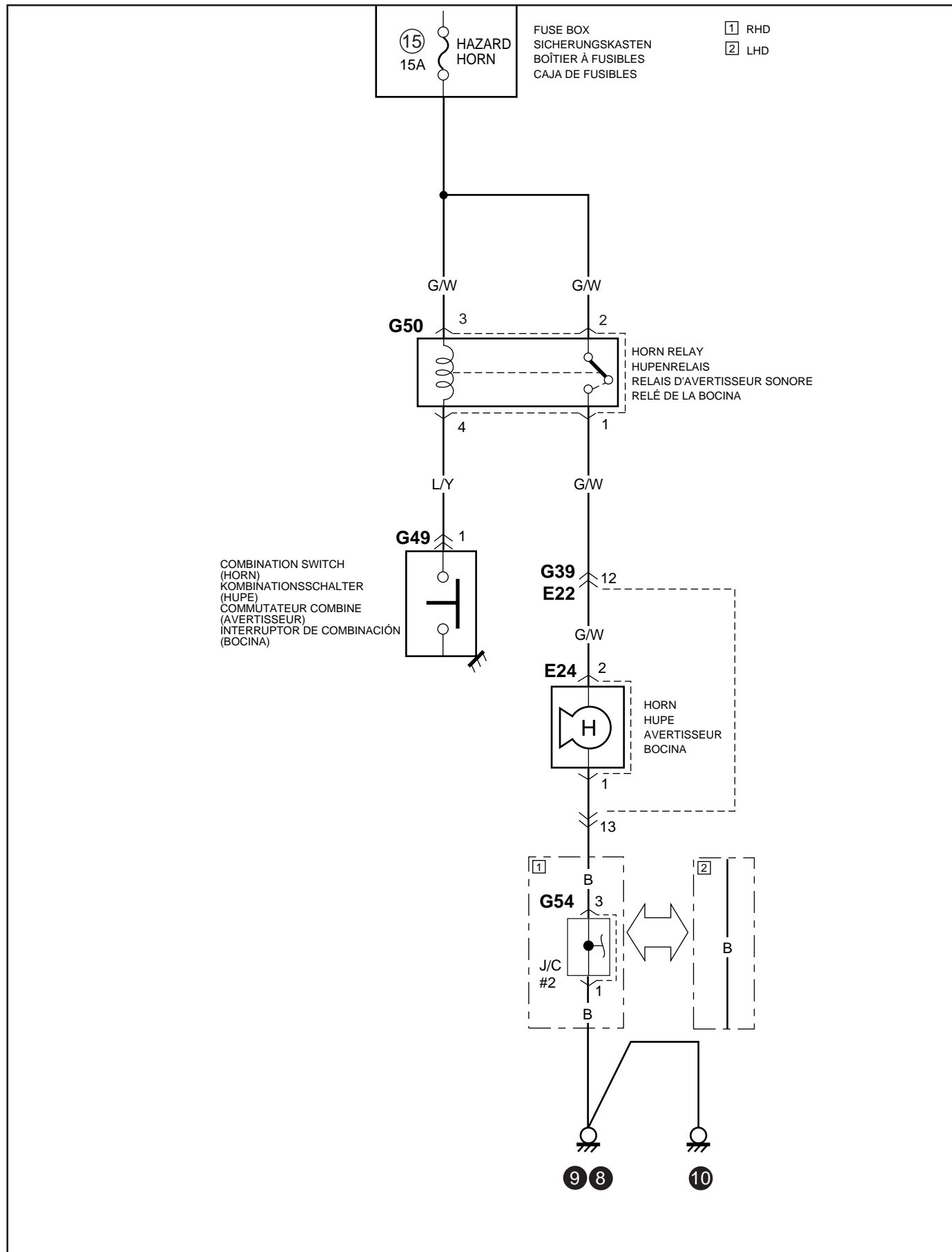

COMBINATION METER (METER AND GAUGE)
KOMBINATIONSINSTRUMENT (MESSER UND ANZEIGE)
COMPTEUR MIXTE (COMPTEURS ET INDICATEURS)
MEDIDOR DE COMBINACIÓN (MEDIDORES Y CONTADORES)

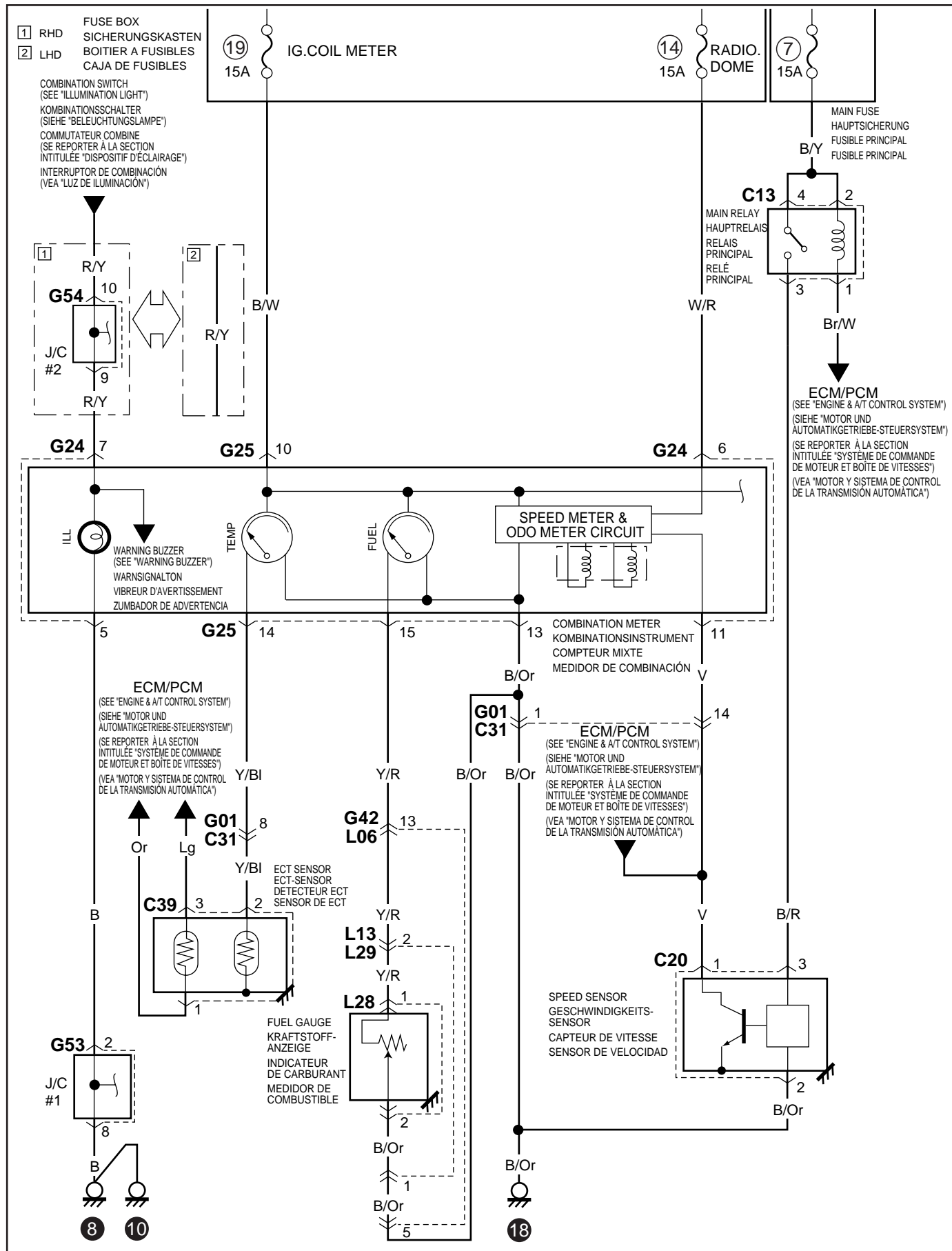

COMBINATION METER (INDICATOR LAMP)
KOMBINATIONSTRUMENT (KONTROLLEUCHTE)
COMPTEUR MIXTE (INDICATEURS TÉMOINS)
MEDIDOR DE COMBINACIÓN (LÁMPARAS INDICADORAS)

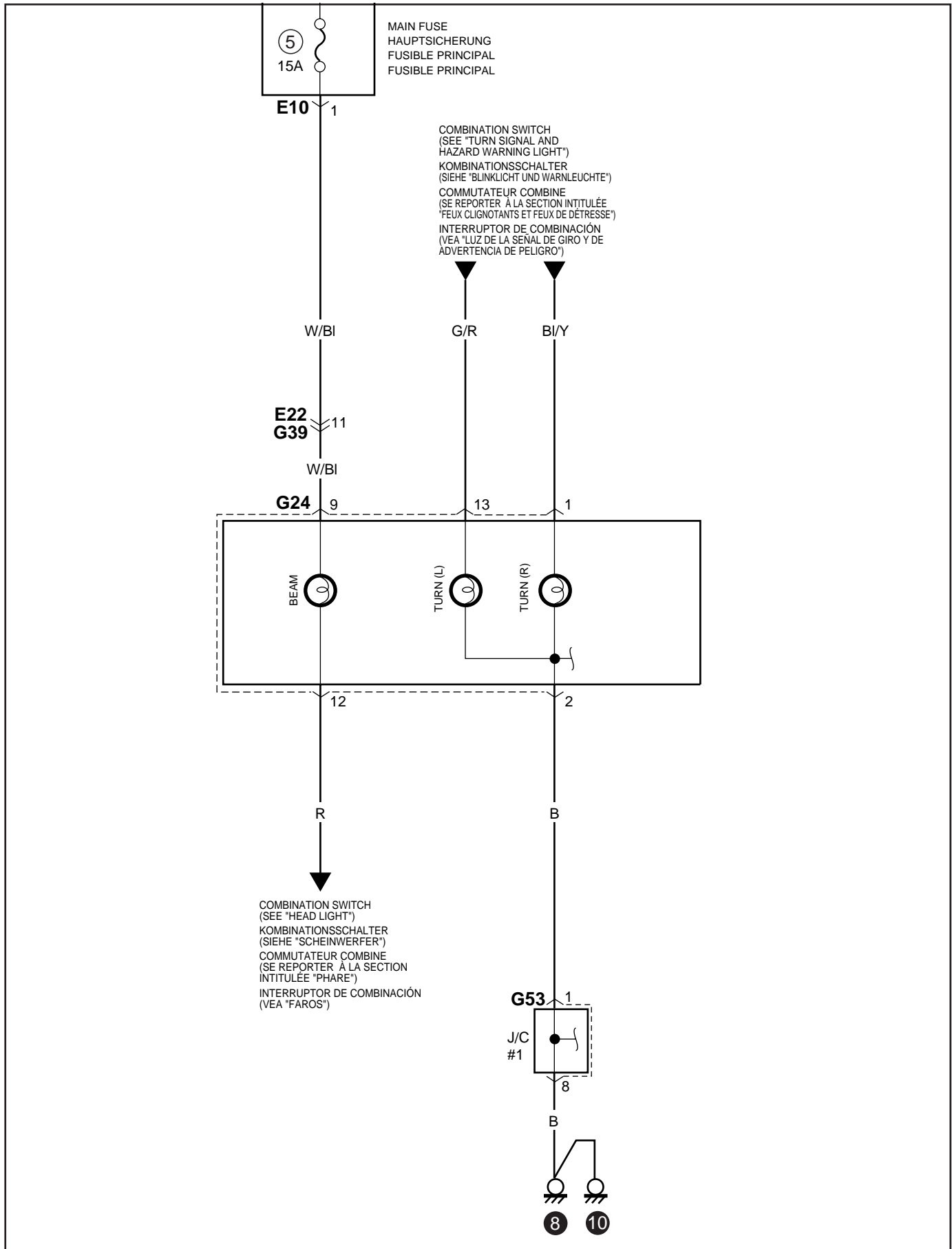

COMBINATION METER (WARNING LAMP)
KOMBINATIONSTRUMENT (WARNLEUCHTE)
COMPTEUR MIXTE (TÉMOINS D'AVERTISSEMENT)
MEDIDOR DE COMBINACIÓN (LÁMPARA DE ADVERTENCIA)

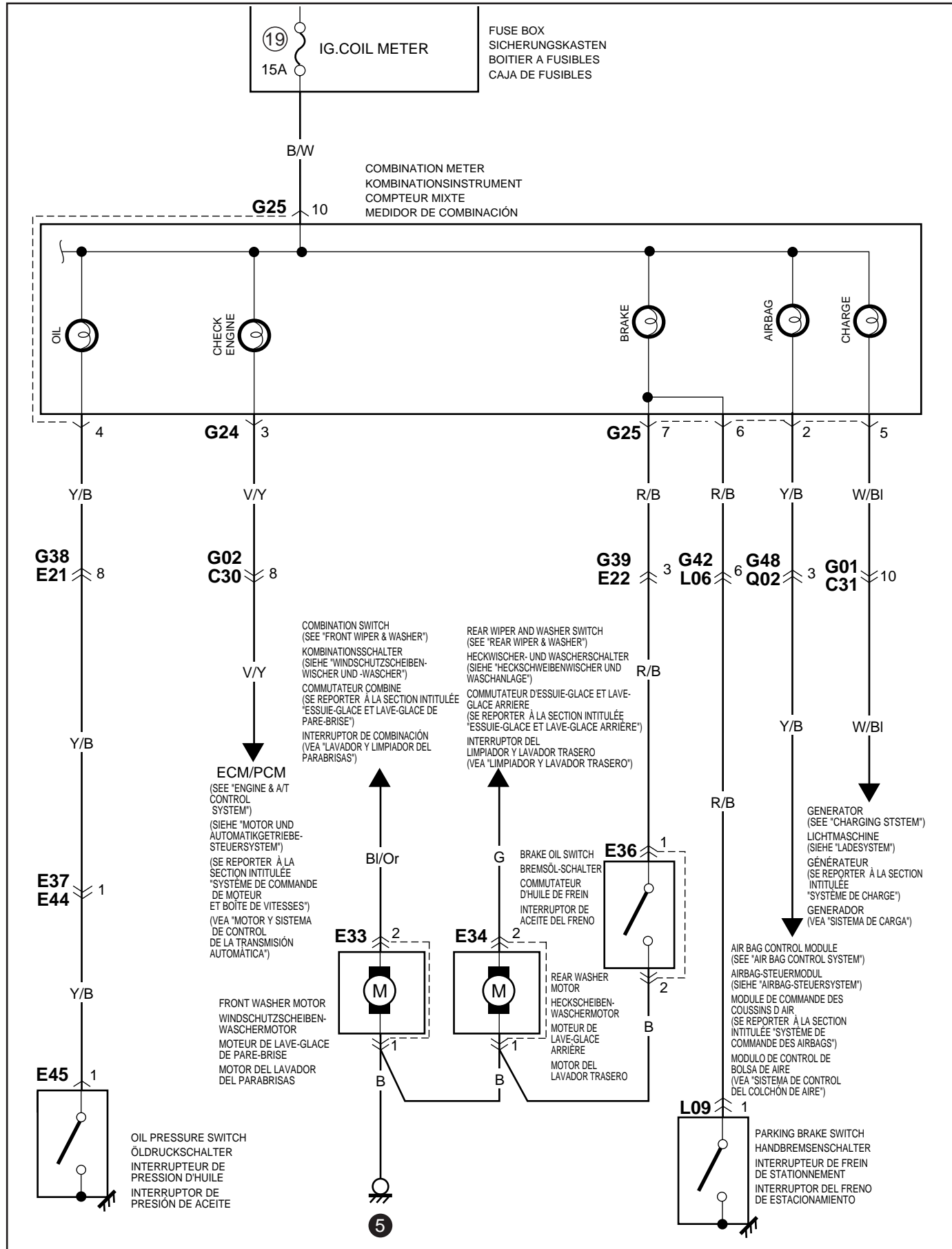

HEADLIGHT
SCHEINWERFER
PHARE
FAROS

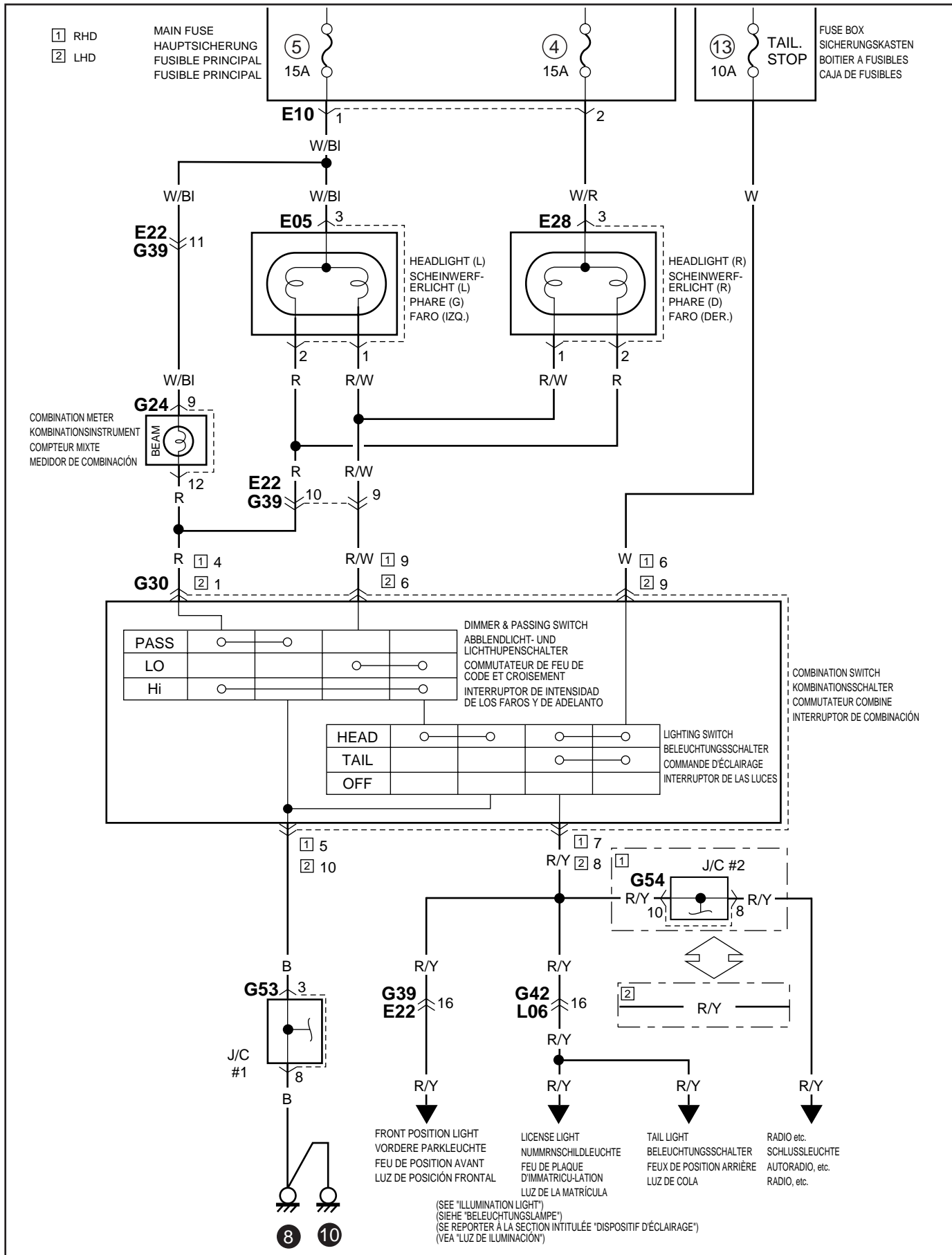

POSITION, TAIL AND LICENSE PLATE LIGHT
PARKLEUCHTEN, HECKLEUCHTEN UND NUMMERSCHILDLEUCHTEN
FEUX DE POSITION, ARRIERE ET DE PLAQUE D'IMMATRICULATION
LUCE DE POSICIÓN, DE COLA Y DE LA MATRÍCULA

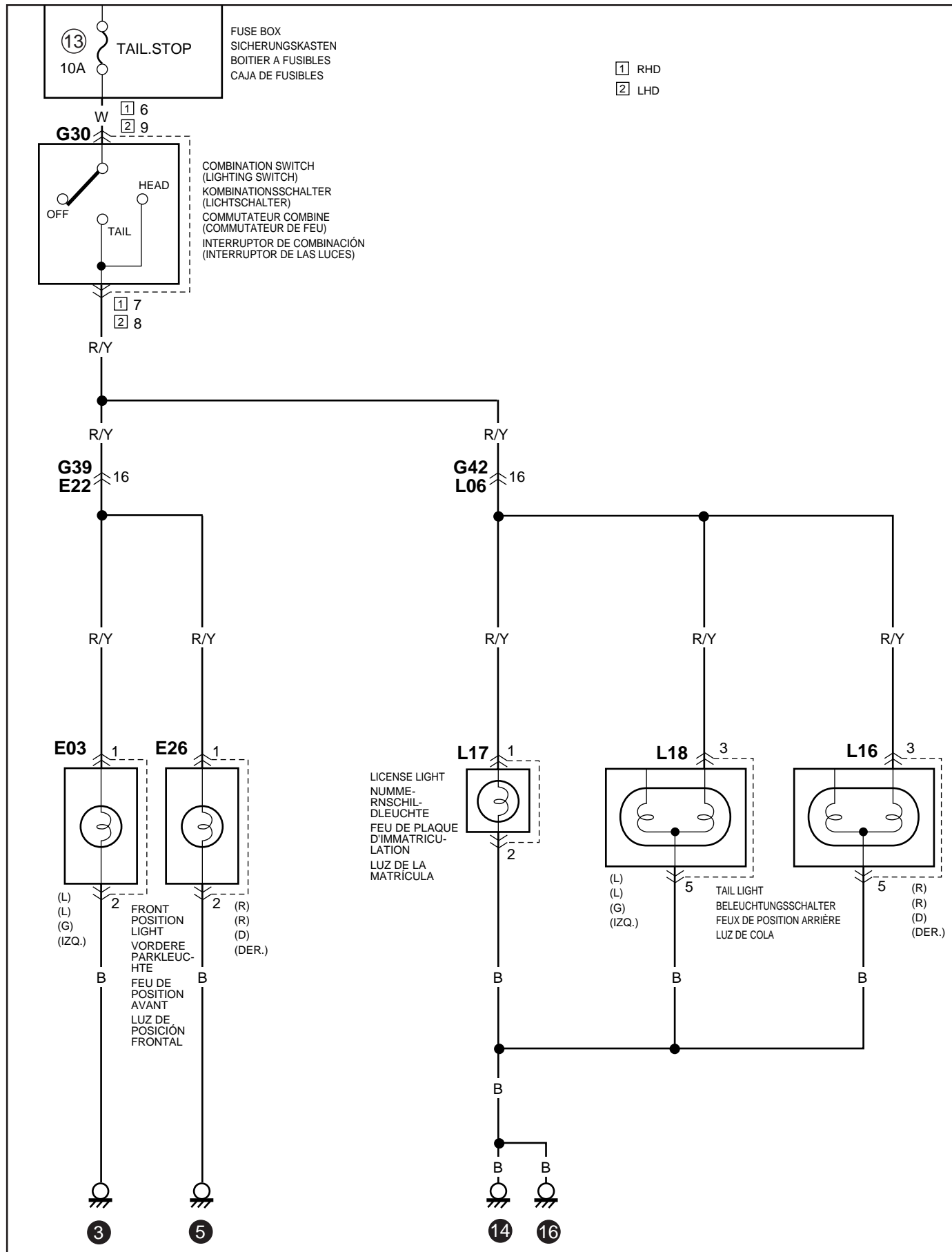

ILLUMINATION LIGHT
BELEUCHTUNGSLAMPE
DISPOSITIF D'ÉCLAIRAGE
LUZ DE ILUMINACIÓN

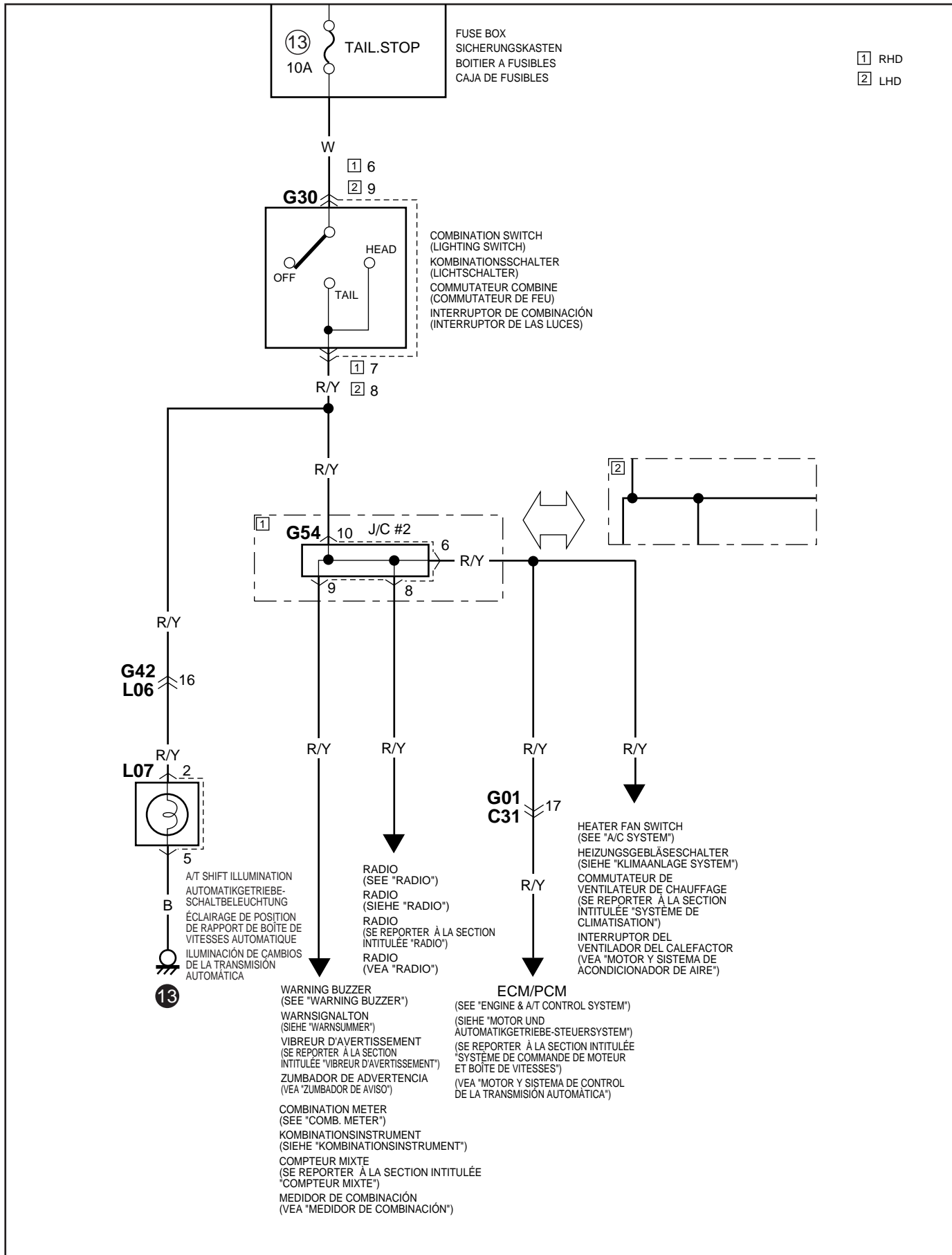

ROOM LIGHT
INNENRAUMBELEUCHTUNG
ECLAIRAGE INTÉRIEUR
LUZ INTERIOR

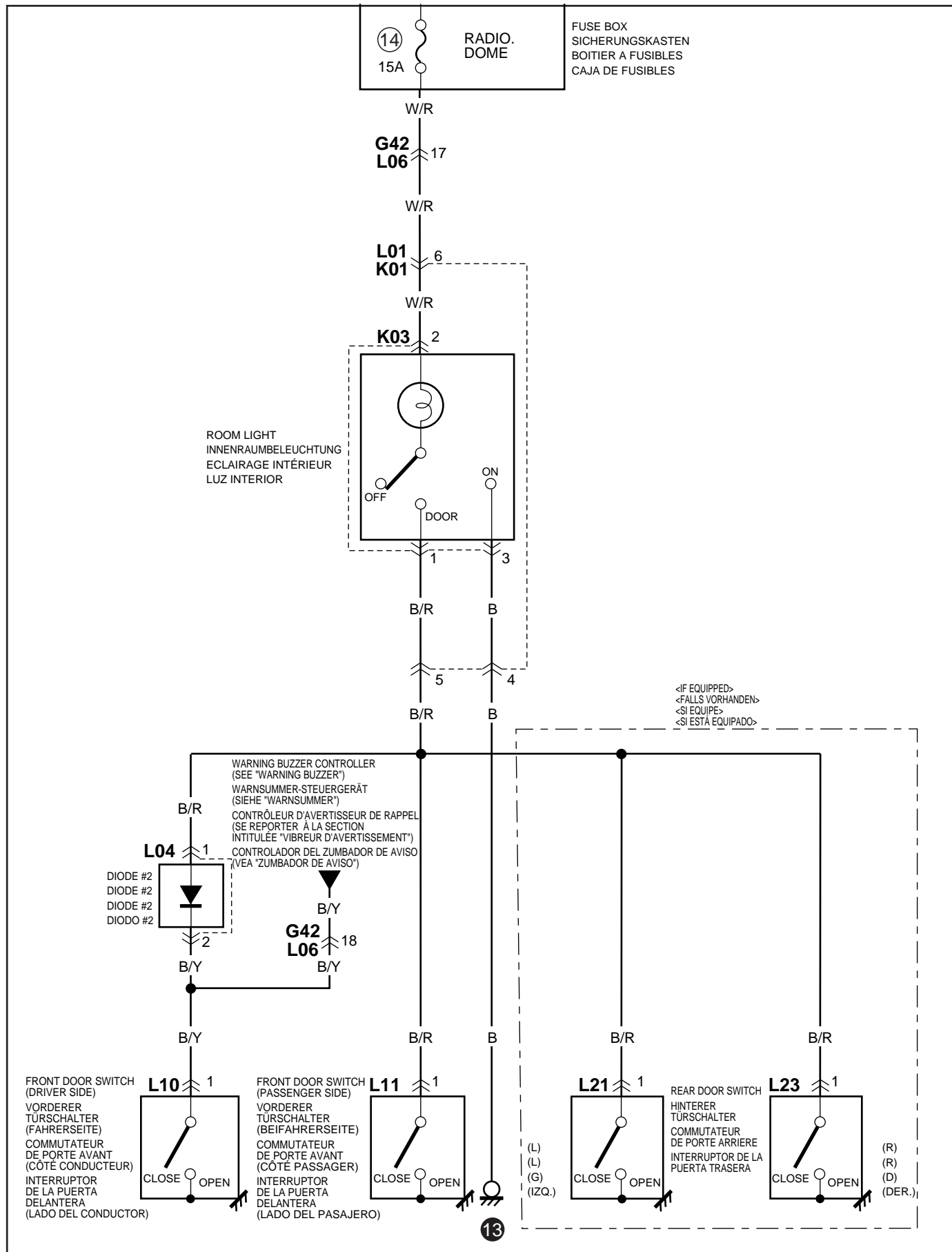

TURN SIGNAL AND HAZARD WARNING LIGHT
BLINKLICHT UND WARNLEUCHE
FEUX CLIGNOTANTS ET FEUX DE DÉTRESSE
LUZ DE LA SEÑAL DE GIRO Y DE ADVERTENCIA DE PELIGRO

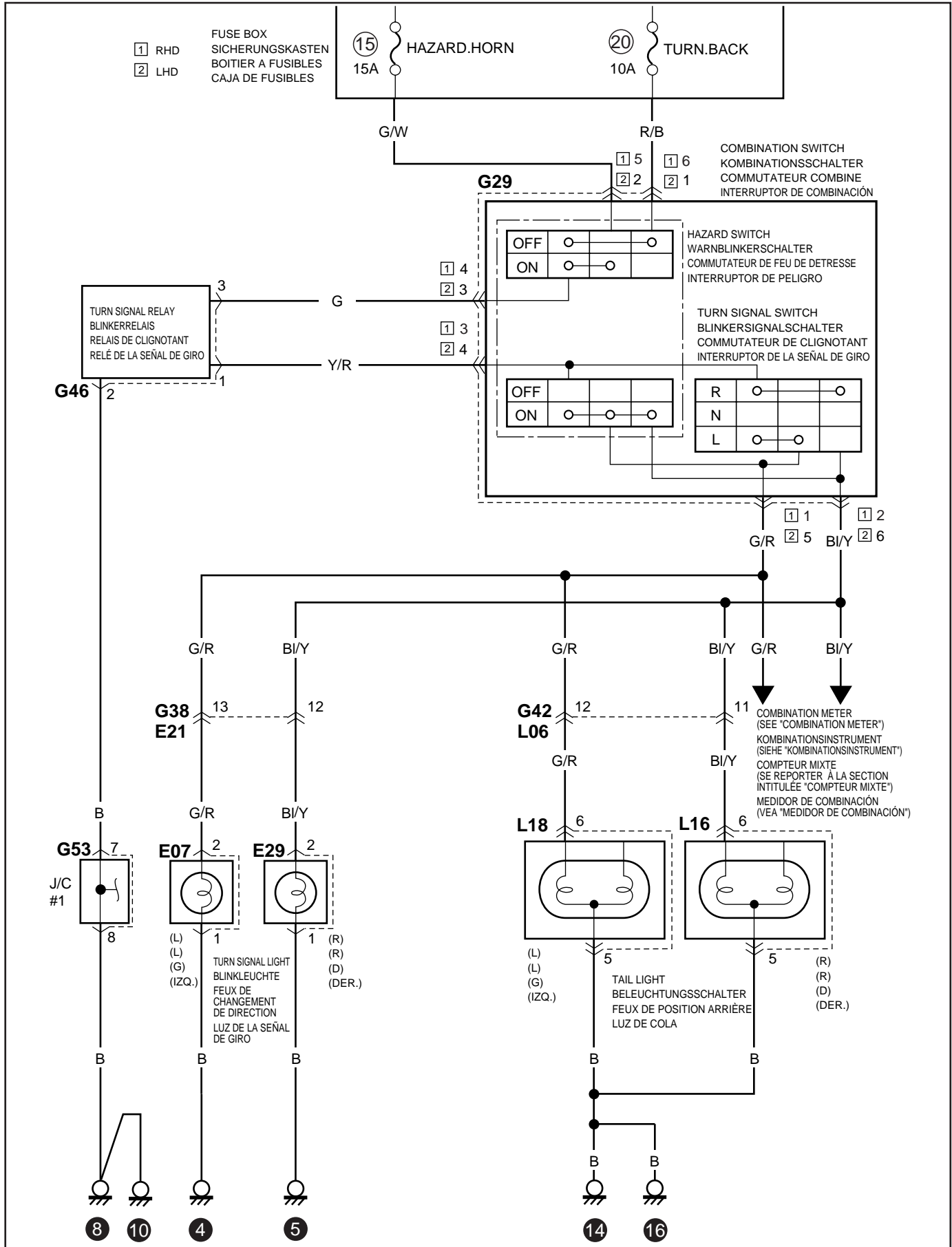

BRAKE LIGHT
BREMSLEUCHTE
FEUX STOP
LUZ DEL FRENO

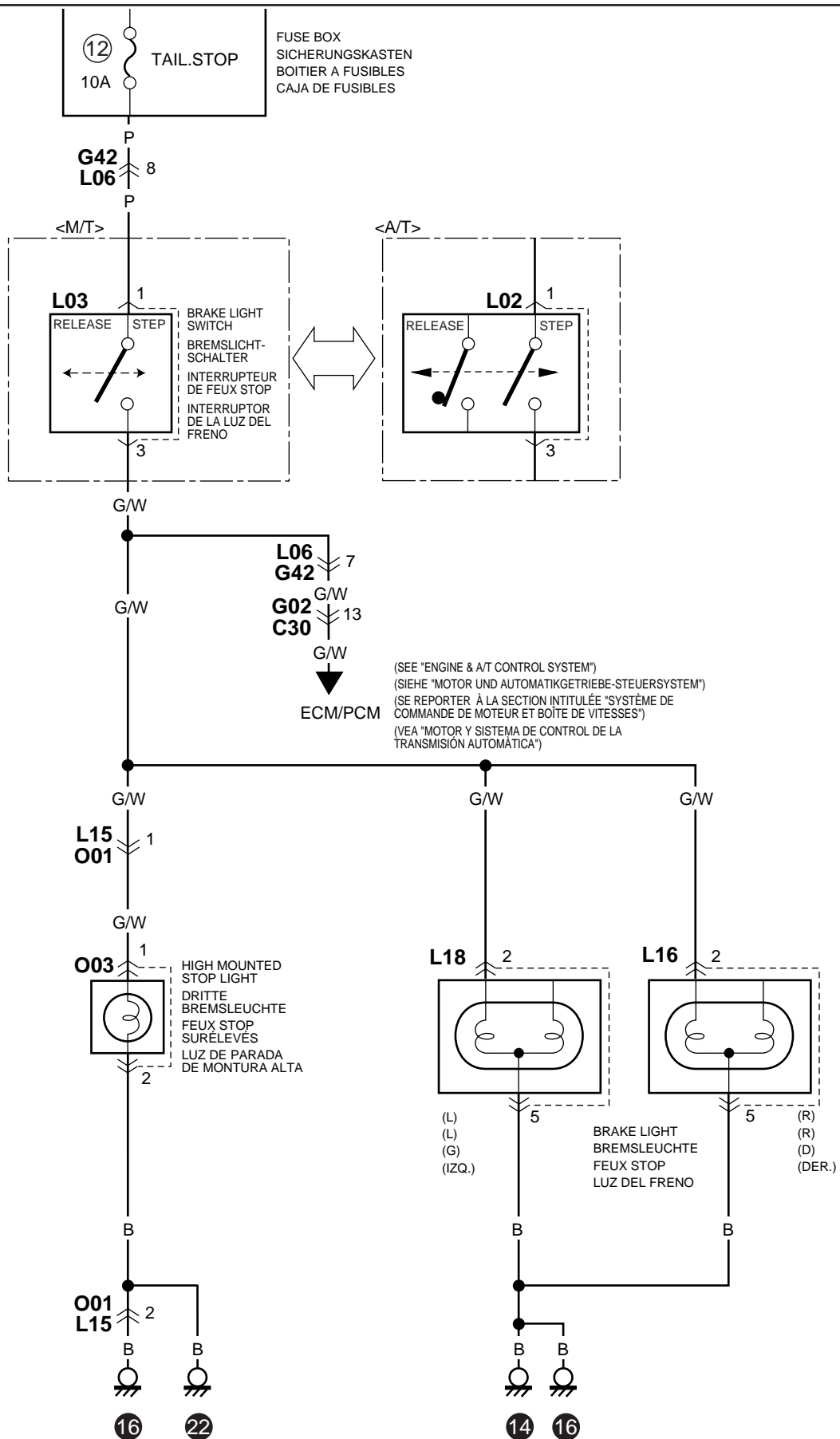

BACK-UP LIGHT
RÜCKFAHRLEUCHTE
FEUX DE MARCHE ARRIÈRE
LUZ DE MARCHA ATRÁS

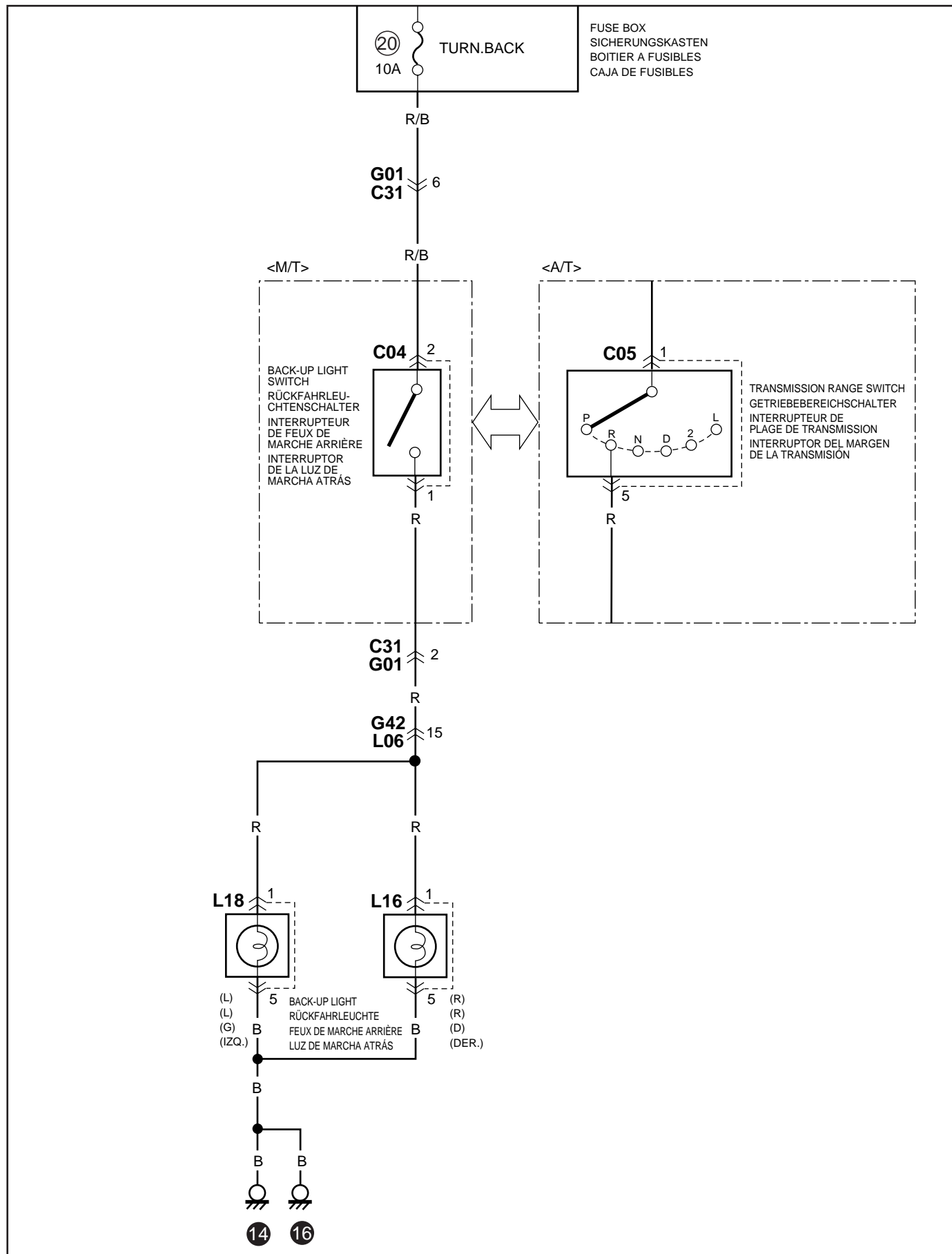

HEATER AND AIR CONDITIONER
HEIZUNG UND KLIMAANLAGE
CHAUFFAGE ET CLIMATISATION
CALEFACTOR Y ACONDICIONADOR DE AIRE

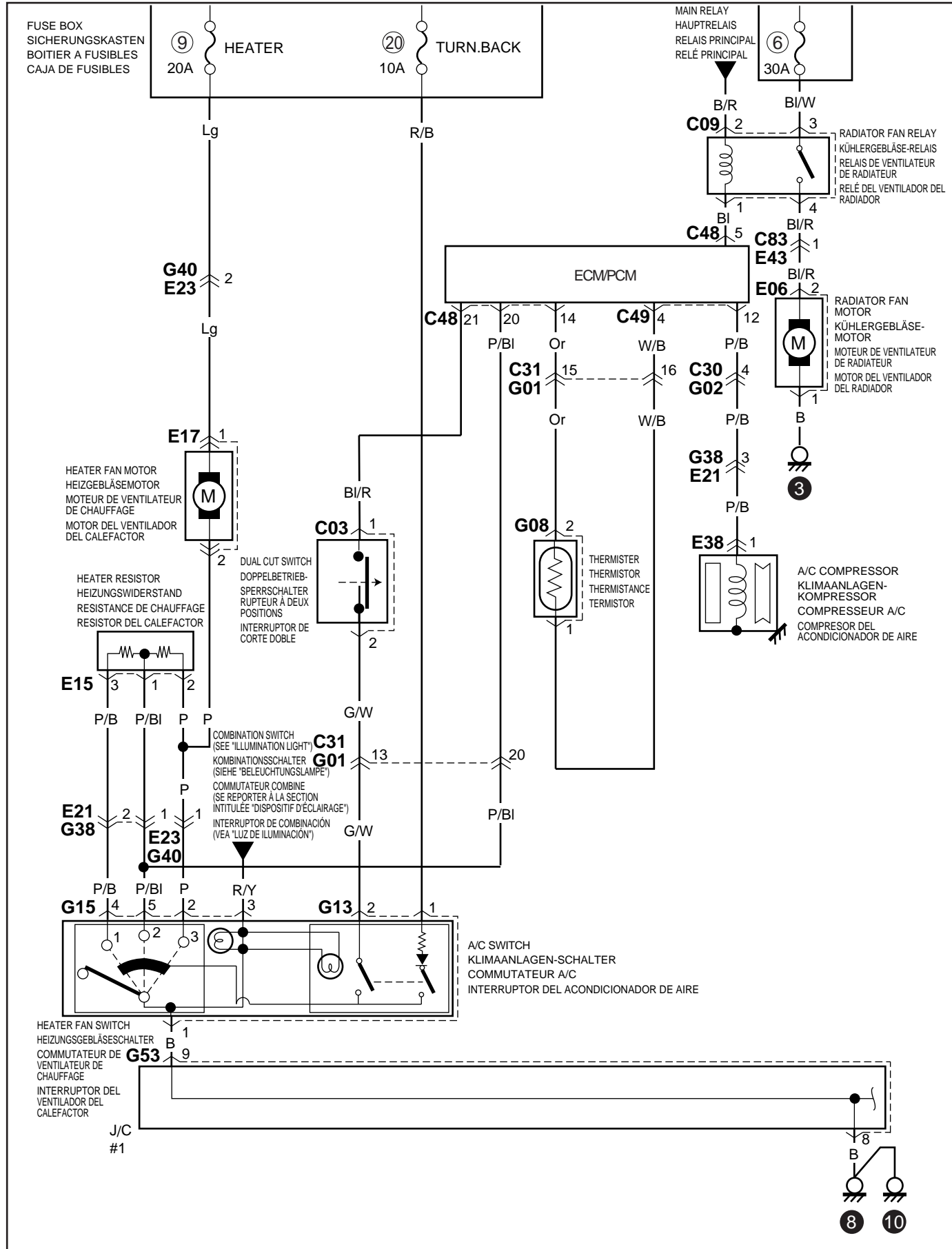

RADIO
 RADIO
 RADIO
 RADIO

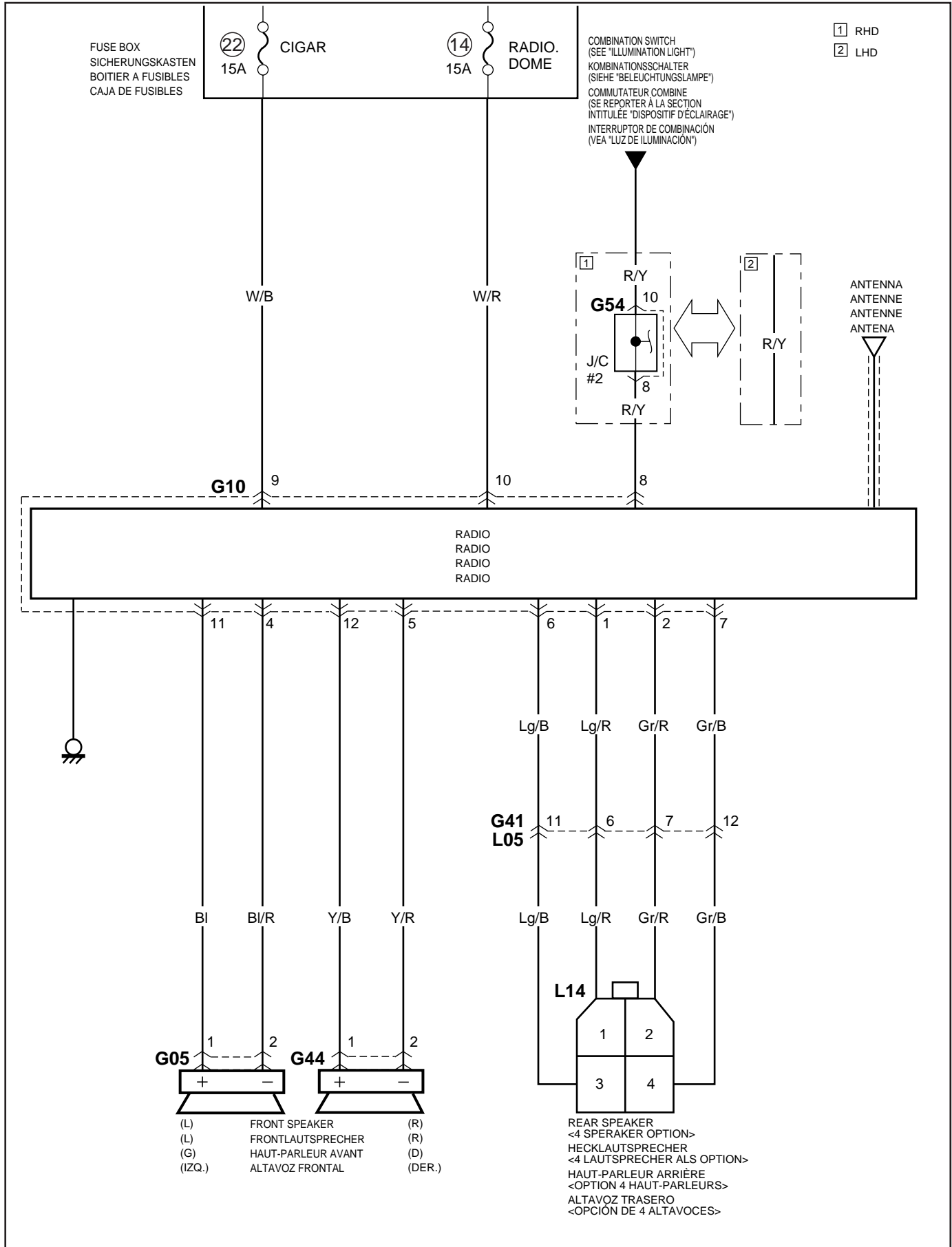

CIGAR LIGHTER
ZIGARETTENANZÜNDER
ALLUME-CIGARES
ENCENDEDOR DE CIGARRILLOS

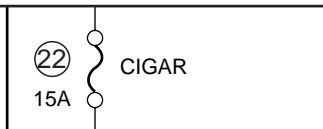

FUSE BOX
 SICHERUNGSKASTEN
 BOITIER A FUSIBLES
 CAJA DE FUSIBLES

W/B

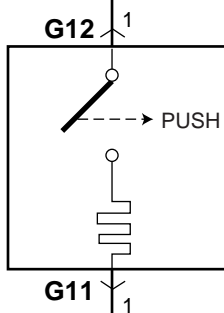

CIGAR LIGHTER
 ZIGARETTE-NANZÜNDER
 ALLUME-CIGARES
 ENCENDEDOR DE CIGARRILLOS

B



WARNING BUZZER
WARNSUMMER
VIBREUR D'AVERTISSEMENT
ZUMBADOR DE AVISO

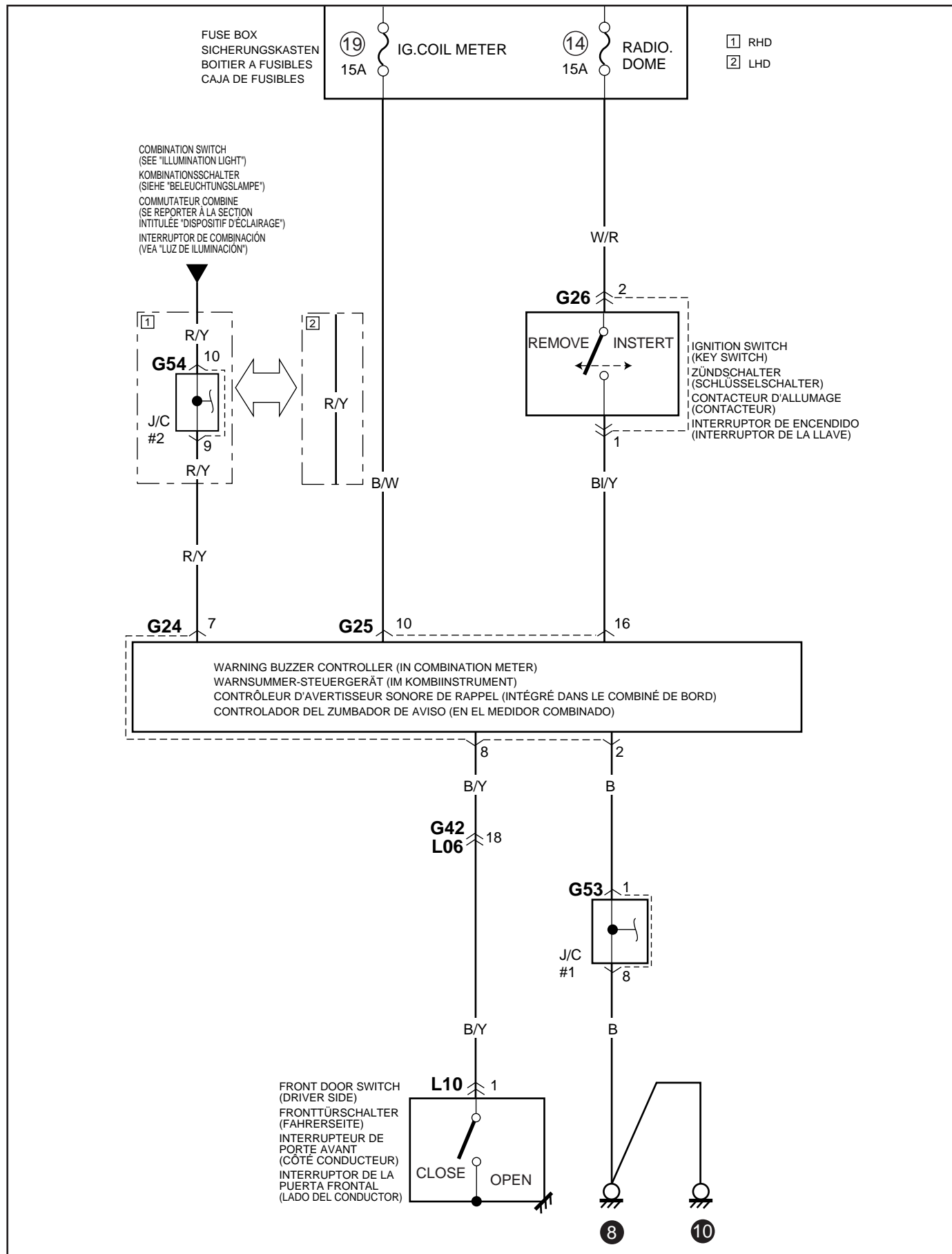

**POWER STEERING
SERVOLENKUNG
DIRECTION ASSISTEE
SERVODIRECCIÓN**

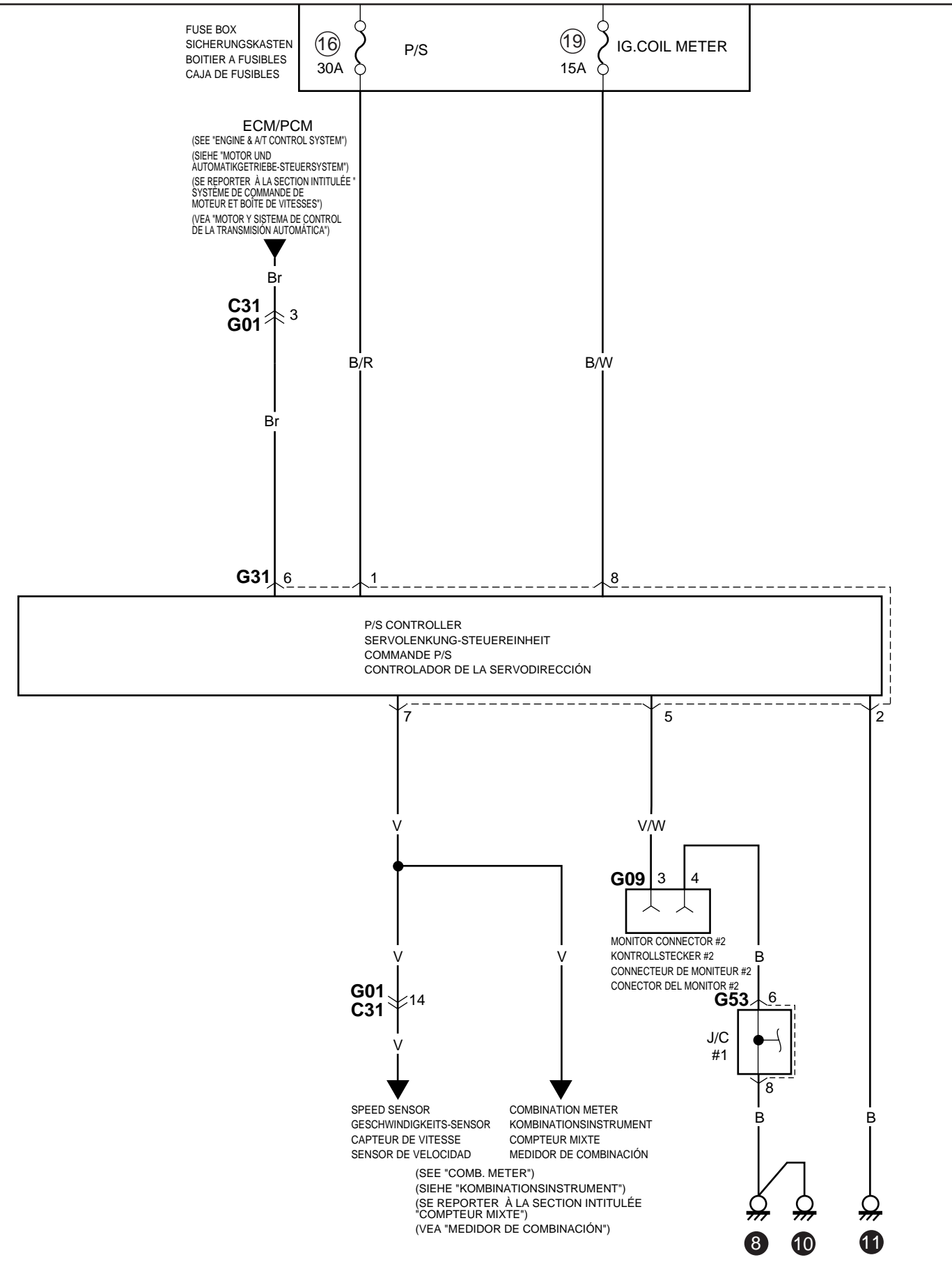

AIR-BAG CONTROL SYSTEM
AIRBAG-STEUERSYSTEM
SYSTÈME DE COMMANDE DES AIRBAGS
SISTEMA DE CONTROL DEL COLCHÓN DE AIRE

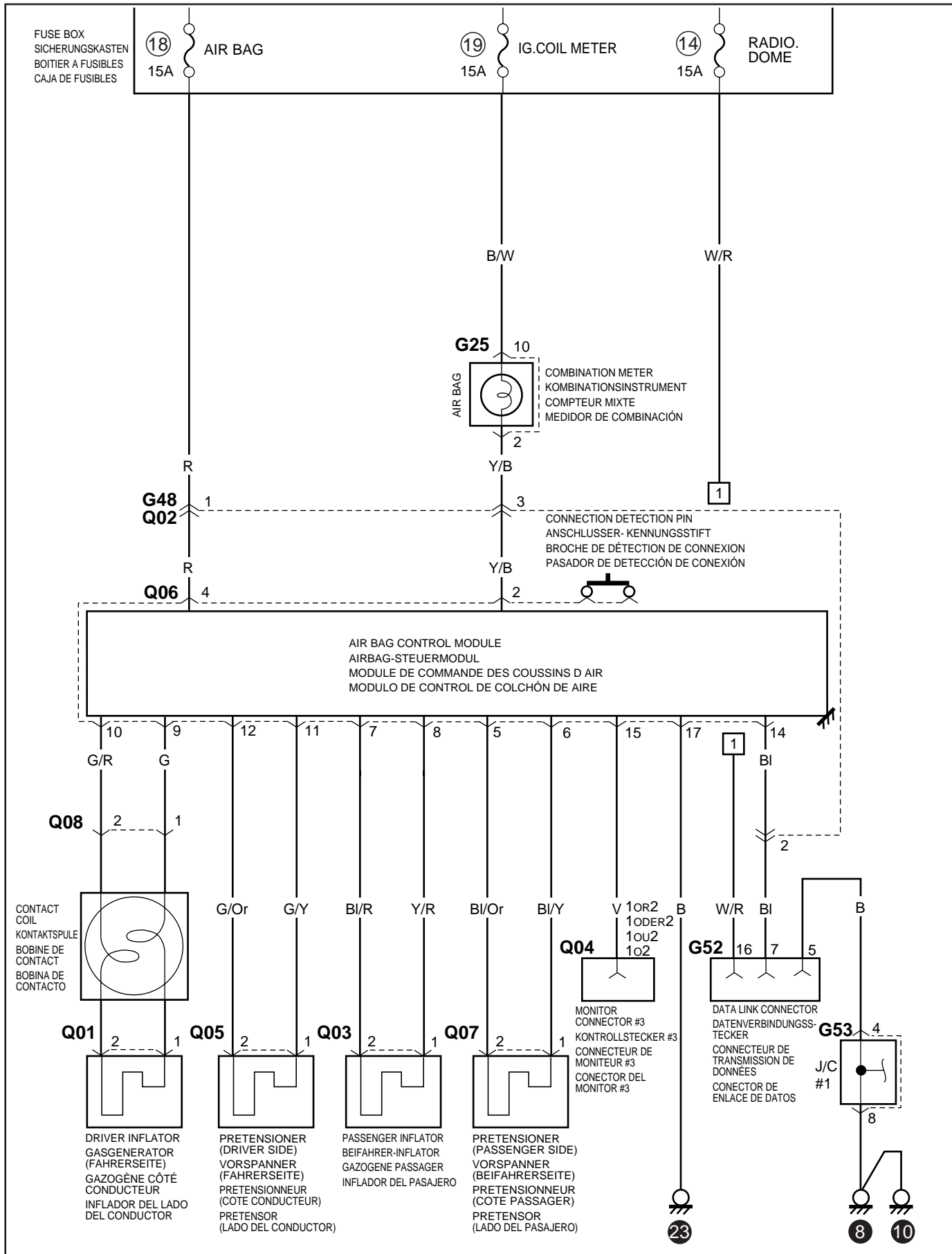

MEMO

NOTIZEN

NOTE

NOTAS

SECTION 8A-8
ABSCHNITT 8A-8
SECTION 8A-8
SECCIÓN 8A-8

LIST OF CONNECTORS
LISTE DER STECKER
LISTE DES BLOCS RACCORD DE CÂBLAGE
LISTA DE CONECTORES

CONTENTS
INHALT
TABLES DES MATIÈRES
ÍNDICE

C: C01-C88	8A-8-2
E: E03-E37	8A-8-2
E38-E45	8A-8-3
G: G01-G54	8A-8-3
J: J01-J14	8A-8-3
J16-J19	8A-8-4
K: K01-K03	8A-8-4
L: L01-L29	8A-8-4
O: O01-O06	8A-8-4
Q: Q01-Q08	8A-8-4

C63		C83(E43) 	C88 							
E	E03 	E05 	E06 	E07 	E10 	E12 	E15 	E17 	E21(G38) 	E22(G39)
	E23(G40) 	E24 	E26 	E28 	E29 	E32 	E33 	E34 	E36 	E37(E44)

NOTE: Connector No. in () means one of the mating intermediate connector./Die in Klammern () ausgeführte Stecker-Nr. bezeichnet den zugehörigen Zwischenstecker./

Le numéro de bloc raccord de câblage indiqué entre parenthèses () correspond au bloc raccord de câblage intermédiaire apparié./El N.º de conector entre () indica un conector intermedio correspondiente.

G27 (LHD) 	(RHD) 	G28 	G29 	G30 	G31 	G34 	G38(E21) 	G39(E22) 	G40(E23)
G41(L05) 	G42(L06) 	G44 	G46 	G47(J01) 		G48(Q02) 	G49 	G50 	G51(J06)
G52 		G53 		G54 					
J	J01(G47) 	J02 	J06(G51) 	J07 	J09 	J11(L19) 	J12(L22) 	J13 	J14

NOTE: Connector No. in () means one of the mating intermediate connector./Die in Klammern () aufgeführten Stecker oder Nummern bezeichnen die anzuschließenden Stecker./
Les blocs raccord de câblage ou les numéros entre parenthèses () correspondent à ceux qui doivent être raccordés./Los N.º de conector entre () indican los que deben conectarse.

				(↔)						
L11		L13(L29) 	L14 	L15(O01) 	L16 	L17 	L18 	L19(J11) 	L20(J17) 	L21
L22(J12) 	L23 	L28 	L29(L13) 							
O O01(L15) 	O02 	O03 	O05 	O06 						
Q Q01 	Q02(G48) 	Q03 	Q04 	OR 1 OR 1 2	Q05 	Q06 	Q07 	Q08 		

NOTE: Connector No. in () means one of the mating intermediate connector./Die in Klammern () ausgeführte Stecker-Nr. bezeichnet den zugehörigen Zwischenstecker./

Le numéro de bloc raccord de câblage indiqué entre parenthèses () correspond au bloc raccord de câblage intermédiaire apparié./El N.º de conector entre () indica un conector intermedio correspondiente.

Prepared by

SUZUKI MOTOR CORPORATION

Overseas Service Department

1st Ed. Aug., 1999

Printed in Japan